

TITEL III: BAANWEDSTRIJDEN

Hoofdstuk I: ORGANISATIE

Wedstrijdprogramma

3.1.001 (N) De organisator moet een programma opstellen voor iedere editie van zijn wedstrijd.

N

3.1.001.01 Alle baanwedstrijden dienen volgens de procedures voor wegwedstrijden te worden aangevraagd via de consul.

Op de dagen waarop nationale kampioenschappen worden verreden mogen slechts met uitdrukkelijke toestemming van het Hoofdbestuur in het betreffende district wedstrijden worden georganiseerd.

Als einde van het programma dient een streeftijd van 22.00 uur in acht te worden genomen.

N

3.1.001.02 Jaarlijks zullen voor de verschillende categoriën nationale kampioenschappen in de diverse disciplines worden verreden.

Door het bestuur van de KNWU zullen de bijzonderheden betreffende deze nationale kampioenschappen jaarlijks in een specifiek aanvullend reglement worden weergegeven.

In dit aanvullend reglement wordt ook aangegeven waar, voorzover dat mogelijk is, het reglement voor de nationale kampioenschappen afwijkt van de reglementen voor Baanwedstrijden (Titel III) of de Algemene Organisatie van de Wielersport (Titel I).

Het aanvullend reglement maakt deel uit van deze reglementen (Titel I en Titel III).

(gewijzigd per 1.10.06)

3.1.002 (N) Het programma dient tenminste de volgende organisatorische bijzonderheden te bevatten:

- * de vermelding dat de wedstrijd zal worden verreden onder de reglementen van de UCI
- * indien noodzakelijk een eigen reglement van de wedstrijd
- * het wedstrijdprogramma en het startschema
- * beschrijving van de baan (lengte, materiaal, overdekt of niet.)
- * plaats van de permanence, lokaal van de antidoping controle en de persruimte
- * plaats en tijdstip van de inschrijvingscontrole en de uitreiking van de rugnummers
- * plaats en tijdstip van de ploegleidersvergadering
- * programma van de huldigingplechtigheden
- * het prijzenschema
- * samenstelling van het college van commissarissen
- * naam, adres en telefoonnummer van de organisator
- * afzonderlijke aanduiding dat alleen het straffenbarema van de UCI zal worden toegepast
- * het van toepassing zijnde antidopingreglement

Secretariaat

3.1.003 (N) De organisator moet voor de volledige duur van de wedstrijd en op de wielersbaan een permanent bezet secretariaat inrichten. De permanence dient doorlopend door een vertegenwoordiger van de organisatie bezet te worden.

3.1.004 (N) De permanence dient bezet te blijven totdat de uitslagen doorgezonden zijn aan de UCI, of indien de commissarissen hun werk dan nog niet beëindigd hebben, tot op het moment dat zij hun werkzaamheden beëindigen.

3.1.005 (N) De permanence moet uitgerust zijn met tenminste één telefoonlijn, een faxtoestel en een fotokopieerapparaat.

Uitslagen

3.1.006 Op het ogenblik dat de uitslagen van de wedstrijd bekend zijn, moet de organisator deze onmiddellijk doch uiterlijk binnen 1 werkdag elektronisch of per fax doorzenden aan de UCI en zijn nationale federatie, evenals de startlijst.

(Gewijzigd per 13.06.08)

3.1.007 (N) De nationale federatie van de organisator zal, binnen de kortst mogelijke tijd de UCI in kennis stellen van elke wijziging in de uitslag zoals die door de organisator werd doorgestuurd.

Veiligheid

- 3.1.008** Behoudens de wettelijke en administratieve verplichtingen die van toepassing zijn en de veiligheidsplicht van eenieder, moet de organisator erop toezien dat de wielersbaan, de rijbaan en al de installaties zich in goede staat bevinden en geen gevaar vormen voor de veiligheid.
Voor internationale evenementen kan de UCI aanvullende voorzieningen of maatregelen eisen, zonder dat door de afwezigheid van een dergelijk verzoek de UCI verantwoordelijk zal zijn.
- 3.1.009** Het aantal renners op de baan mag in geen geval hoger zijn dan:
20 (15 ploegen in de koppelkoers) op een 200 m baan.
24 (18 ploegen in de koppelkoers) op een 250 m baan.
36 (20 ploegen in de koppelkoers) op een 333.33 m baan.
(gewijzigd per 1.01.03)
- 3.1.010** De UCI kan in geen geval verantwoordelijk gehouden worden voor gebreken of ongevallen die zich voordoen.
(gewijzigd per 1.01.03)

Hoofdstuk II: BAANWEDSTRIJDEN

§1 Algemene bepalingen

Deelname

- 3.2.001** Baanwedstrijden worden georganiseerd **voor de categoriën, zoals omschreven in artikel 1.1.036.**

Beloftenrenners kunnen deelnemen aan wedstrijden voor de Elitecategorie.
Junioren in de leeftijd van 18 jaar kunnen deelnemen aan wedstrijden voor de categoriën Beloften en Elite.
(gewijzigd per 25.09.07)
- N 3.2.001.01** Op de baan rijden Elite-Mannen, Amateurs-A, Beloften en Junioren A & B die op 1 januari tijdens dat seizoen gaan behoren tot de Beloftencategorie, gecombineerd in de categorie Mannen.
De Elite-Vrouwen, Vrouwen-B, Junior-vrouwen A & B die op 1 januari tijdens dat seizoen gaan behoren tot de Elite-Vrouwen of Vrouwen-B rijden gecombineerd in de categorie Vrouwen.
- N 3.2.001.02** De categorie, waartoe de licentiehouders voor baanwedstrijden op de nationale of regionale kalender het gehele baanseizoen (september – maart) behoort, is de categorie waarop hij/zij vanaf 1 januari in dat seizoen reglementair behoort.

Houding van de renners

- 3.2.002** De renners moeten zich onthouden van elke onderlinge afspraak of van elke handeling of beweging welke het verloop van de wedstrijd of het resultaat daarvan zouden kunnen vervalsen.
- 3.2.003** Indien renners in een wedstrijd dezelfde (club)kleding dragen, moeten zij een of ander kenmerk dragen waardoor zij zich duidelijk van elkaar onderscheiden.
(gewijzigd per 1.01.02)
- 3.2.004** Behalve in geval van overmacht, moet elke renner die zich kwalificeerde voor een herkansing of een volgende ronde van de wedstrijd hieraan deelnemen en wel op straffe van diskwalificatie.
- 3.2.005** Het meedragen van voorwerpen op lichaam of fiets die een mogelijk gevaar zouden kunnen opleveren voor de renner zelf of voor anderen is verboden. Ook het meedragen of gebruiken van een muziekspeler of radiocommunicatie systeem op de baan is verboden.
Bovendien dient ieder elektronische apparaat met display (b.v. een snelheidsmeter of vermogensmeter) verborgen te zijn zo dat de renners het niet kunnen lezen.
(gewijzigd per 25.09.07; 19.06.09)

- N 3.2.005.01** Elke handeling of wijze van rijden, die gevaar voor anderen oplevert, of die van ongunstige invloed

is op het normale verloop van de wedstrijd, is verboden.

3.2.006 Een renner mag een wedstrijd niet onderbreken als gevolg van een onregelmatigheid waarvan hij denkt het slachtoffer te zijn geworden, ongeacht zijn recht of het recht van zijn ploegleider om een protest daaromtrent in te dienen.

3.2.007 Behalve wanneer anders bepaald, mag iedere renner die gevallen is of de baan heeft moeten verlaten vanwege een ongeval of mechanisch defect, zich laten bijstaan om terug te komen in de wedstrijd. Hij moet daarbij opnieuw starten of invoegen op de plaats waar hij zich bevond op het moment dat hij de baan verliet.

3.2.008 Tenzij onvrijwillig, mogen de renners niet op de blauwe band (Côte d'Azur) rijden.

(gewijzigd per 1.01.02)

Rugnummers

3.2.009 (N) De renners moeten twee rugnummers dragen, behalve in de volgende disciplines waarin zij slechts één rugnummer behoeven te dragen: kilometer tijdrit, 500m tijdrit, individuele achtervolging, ploegenachtervolging, ploegensprint.

(gewijzigd per 1.01.02)

College van commissarissen

3.2.010 De samenstelling van het College van Commissarissen is bepaald in artikel 1.2.109.

Juryscheidsrechter

3.2.011 (N) De voorzitter van het College van Commissarissen benoemt één van de commissarissen tot Juryscheidsrechter. Hij kan deze taak niet zelf op zich nemen. Een Juryscheidsrechter is verplicht bij de sprint, de keirin, de puntenkoers en de koppelkoers.

De Juryscheidsrechter zal uitsluitend toezien op het gedrag van de renners in de wedstrijd of zij zich houden aan de wedstrijdreglementen. Daartoe kan hij, alleen en onmiddellijk, straffen opleggen of beslissingen nemen voor zover de reglementen dat vereisen. Hij kan zich daartoe laten bijstaan door andere commissarissen of personen die hij daarvoor aanwijst.

(gewijzigd per 4.07.03)

3.2.012 De Juryscheidsrechter dient op een plaats te staan buiten de baan in een rustige, afgescheiden omgeving met een goed overzicht over de gehele baan. Hij dient te beschikken over communicatieapparatuur om direct met de voorzitter van het college van commissarissen te kunnen overleggen. Bij Wereldkampioenschappen, Olympische Spelen en Wereldbekerwedstrijden dient hij tevens te beschikken over videoapparatuur waarmee (in slow motion) beelden van de wedstrijd bekeken kunnen worden. Een technicus wordt aangewezen om hem daarbij te helpen en de apparatuur in opdracht van de juryscheidsrechter te bedienen.

Waarschuwing - diskwalificatie

3.2.013 Elke inbreuk op het wedstrijdverloop die niet specifiek bestraft wordt en elk onsportief gedrag kan worden bestraft met een waarschuwing, aangegeven met een gele vlag, of met uitsluiting uit de wedstrijd, aangegeven met een rode vlag, al naar gelang de ernst van de feiten, behoudens de sancties zoals voorzien in het straffenbarema in artikel 12.1.007. Een renner ontvangt slechts één waarschuwing voorafgaand aan een diskwalificatie. In ieder geval zullen de commissarissen gelijktijdig het rugnummer aangeven van de renner in overtreding. De waarschuwing en diskwalificatie hebben alleen betrekking op een specifieke wedstrijd.

Indien een renner wordt gedeklasseerd, betekent die deklassering tevens een waarschuwing.

(gewijzigd per 10.06.05)

3.2.014 In het geval dat fietsen in overeenstemming met de artikelen 1.3.006 tot en met 1.3.020 worden gecontroleerd met toepassingsgerichte meetinstrumenten, hebben de commissarissen het recht om na de wedstrijd op willekeurige basis nogmaals een controle uit te voeren. Indien de fiets of de posities in strijd met deze reglementen zijn gewijzigd, wordt de renner gediskwalificeerd.

(gewijzigd per 10.06.05)

Tijdopname

3.2.015 (N) De tijden worden opgenomen op een duizendste van een seconde telkens wanneer de tijd bepalend is voor de uitslag.

Start

- 3.2.016** Het startsignaal wordt gegeven door de starter vanaf het middenterrein door middel van een pistoolschot. Wanneer de start gegeven wordt met behulp van een startblok, is de volgende procedure van toepassing: de remmen van het toestel worden vrijgemaakt door middel van het elektronisch systeem dat tegelijkertijd de chronometer in werking stelt. Vanaf het moment dat het rijwiel vaststaat, zal een uurwerk, dat vóór de renner staat opgesteld, de laatste 50 seconden vóór de start aftellen.
- 3.2.017** Deelnemers die een ongeldige start uitlokken, kunnen onmiddellijk van de wedstrijd worden uitgesloten. Het opzettelijk treuzelen aan de start of het opzettelijk niet klaar zijn nadat het teken is gegeven dat de deelnemer startklaar is, wordt beschouwd als het uitlokken van een valse start.

Stopzetting

- 3.2.018** Uitsluitend de starter beslist over het afbreken/stoppen van de wedstrijd in geval van een onregelmatige start.
- 3.2.019** Behalve voor de 1 kilometer en 500 meter tijdrit, wordt het afbreken/stoppen van de wedstrijd aangegeven door een dubbel pistoolschot.

(gewijzigd per 1.01.02)

3.2.020 [Vervallen per 4.07.03]

Erkend incident

- 3.2.021** Als erkende incidenten worden beschouwd:
- * een valpartij
 - * een lekke band
 - * het breken van een essentieel onderdeel van het rijwiel

Andere incidenten worden beschouwd als niet erkende incidenten.

(gewijzigd per 1.01.02)

§2 200m tijdrit

Definitie

- 3.2.022** Een "200m tijdrit" wordt verreden vanuit een "vliegende start" vanaf de 200 mtr lijn en dient om de deelnemers te selecteren en classificeren voor het sprinttoernooi.

(gewijzigd per 1.01.02)

Verloop van de wedstrijd

- 3.2.023** De startvolgorde wordt bepaald door de commissarissen.
- 3.2.024** De renner komt in de baan zodra hij is gepasseerd door de voorgaande renner nadat deze de chronometer heeft gestart.

(gewijzigd per 1.01.02)

- 3.2.025** De renner bouwt zijn snelheid op over een afstand die afhankelijk is van de lengte van de baan.
- baan van 250 meter of korter: 3.5 ronde;
 - baan van 285,714 meter: 3.0 ronde;
 - baan van 333,33 meter: 2.5 ronde;
 - baan van 400 meter of langer: 2.0 ronde.

3.2.026 [Vervallen vanaf 1.01.02]

- 3.2.027** In geval van een ex-aequo, zullen de renners door loting geklasseerd worden.

- 3.2.028** In geval van een incident, zal de betrokken renner opnieuw mogen starten. Uitsluitend één nieuwe start is toegestaan.

(gewijzigd per 1.01.02; 1.01.04)

§3 Sprint

Definitie

3.2.029 De sprint is een wedstrijd tussen 2 tot 4 renners over 2 of 3 ronden.

(gewijzigd per 1.01.02; 4.07.03)

Organisatie van de wedstrijd

3.2.030 De wedstrijd wordt georganiseerd volgens de tabel in artikel 3.2.050.

3.2.031 De wedstrijdenreeks zal uiteindelijk dienen te bestaan uit:

- 8 Renners
- Een 200 meter tijdrit met vliegende start.
- Kwart finale's, rechtreeks.
- Een rit voor de 5^e t/m de 8^e plaats.
- Een halve finale, de uiteindelijke winnaar uit drie ritten.
- Finale's: 3^e – 4^e plaats resp. 1^e – 2^e plaats, Deuiteindelijke winnaar(s) uit drie ritten.

(Gewijzigd per 30.03.09)

3.2.032 Bij wereldbekerwedstrijden zullen 16 renners gekwalificeerd worden voor het sprinttoernooi.

(gewijzigd per 26.08.04)

3.2.033 Tijdens de Wereldkampioenschappen zullen 24 renners aan het sprinttoernooi deelnemen. Voorafgaand aan de eerste ronde wordt 200 mtr kwalificatie tijdrit gereden om de snelste 24 renners vast te stellen die aan het sprinttoernooi deelnemen en de indeling van de ritten op te maken.

In omgekeerde volgorde van de uitslag zullen de eerste 8 geklasseerde renners van het sprintkampioenschap in het voorgaande jaar als laatste starten. De overige deelnemers starten in een volgorde die bepaald wordt door loting.

(gewijzigd per 26.08.04; 10.06.05)

Sprint

3.2.034 [Vervallen vanaf 1.01.02]

3.2.035 Op wielervedstrijden van minder dan 333,33 m worden de wedstrijden verreden over 3 ronden. Op wielervedstrijden van 333,33m of meer worden de wedstrijden verreden over 2 ronden.

(gewijzigd per 1.01.03)

3.2.036 In geval van niet verschijnen van een renner bij een serie van twee moet de tegenstander zich melden aan de startlijn om tot winnaar te worden uitgeroepen. Hij behoeft de afstand niet af te leggen.

3.2.037 De startpositie wordt bij loting bepaald. De renner die nummer 1 trekt start aan de binnenzijde van de baan. Tijdens de wedstrijden over twee ritten zal de andere renner in de tweede rit starten vanaf de binnenzijde van de baan. Bij een eventuele beslissende 3^e rit zal er een nieuwe loting plaatsvinden.

(gewijzigd per 1.01.02)

Verloop van de wedstrijd

3.2.038 De start wordt gegeven door middel van een fluitsignaal.

3.2.039 De renner aan de binnenzijde van de baan moet de leiding nemen, tenzij hij wordt ingehaald, tot hij de achtervolgingslijn aan de overzijde van de baan bereikt heeft. Er zijn maximaal 2 stilstanden (surplaces) toegestaan bij elke rit. De maximale periode per stilstand bedraagt 30 seconden, waarna de renner aan de leiding door de starter wordt

aangewezen om door te rijden. Indien hij dit weigert, dan stopt de starter de wedstrijd en wordt de andere renner tot ritwinnaar verklaard. Bij een rit tussen drie of vier renners wordt de rit onmiddellijk overgereden met twee of drie renners, zonder de verbannen renner.

(gewijzigd per 1.01.02; 1.01.04)

3.2.040 (Vervallen vanaf 1.01.02)

3.2.041 Vóór het begin van de laatste 200 m of vóór het begin van de eindsprint, mogen de renners de volledige breedte van de baan gebruiken, mits voldoende ruimte gelaten wordt om de tegenstander te allen tijde doorgang te verlenen (ook aan de buitenkant) en zonder bewegingen te maken die aanleiding kunnen geven tot een botsing, valpartij of het van de baan rijden van de tegenstander.

3.2.042 Tijdens de eindsprint - zelfs al is deze ingezet vóór de laatste 200 m - moet iedere renner zijn lijn houden tot aan de aankomst, tenzij er duidelijk een fietslengte voorsprong is, zonder bewegingen te maken met als doel de tegenstander het passeren te beletten.

(gewijzigd per 1.01.02)

3.2.043 Een renner die zich in het sprintersvak bevindt, mag door zijn tegenstander niet binnendoor aangevallen of voorbijgereden worden. Indien de renner aan de leiding het sprintersvak heeft verlaten en zijn tegenstander inmiddels bezit heeft genomen van het sprintersvak, dan mag hij slechts terug in het sprintersvak komen indien hij minstens nog een fietslengte voor ligt.

3.2.044 Een renner die zijn tegenstander rechts passeert terwijl deze zich in het sprintersvak bevindt mag hem niet snijden of dwingen abrupt zijn snelheid te verminderen.

3.2.045 Een renner die de sprint aanzet buiten het sprintersvak mag daar niet inrijden als dat reeds bezet wordt door zijn tegenstander, tenzij er duidelijk een fietslengte voorsprong is.

(gewijzigd per 1.01.02)

3.2.046 Wanneer de renner aan de leiding onder de meetlijn rijdt zal deze gedeclasseerd worden, behalve indien het onvrijwillig gebeurt of indien op dat ogenblik de uitslag als reeds vaststaand kan worden beschouwd.

3.2.047 Wanneer in een wedstrijd met drie of vier renners een renner zich op onregelmatige wijze gedraagt om daarmee een andere renner te bevoordelen zal hij worden gedeclasseerd. De wedstrijd zal opnieuw gereden worden met twee of drie renners.

(gewijzigd per 1.01.02)

Stopzetting van de wedstrijd

3.2.048 De wedstrijd mag slechts worden stopgezet:

1) in geval van een valpartij;

Indien de valpartij opzettelijk veroorzaakt wordt door een deelnemer wordt deze gedeclasseerd of uitgesloten, al naar gelang de ernst van de overtreding en wordt de tegenstander tot winnaar verklaard.

In de ritten met drie/vier renners zal de wedstrijd opnieuw gestart worden met de twee/drie overgebleven renners.

Indien de valpartij veroorzaakt wordt door een tegenstander die te traag rijdt in een bocht of door een andere niet-opzettelijke fout van een tegenstander, zal de wedstrijd opnieuw gestart worden en de veroorzaker zal starten aan de binnenzijde van de baan.

Indien de valpartij niet veroorzaakt wordt door een fout van een tegenstander, zullen de commissarissen beslissen of de wedstrijd al dan niet opnieuw gestart dient te worden met dezelfde startvolgorde van de renners, of dat de ingenomen posities op het ogenblik van het voorval als definitieve einduitslag beschouwd kunnen worden.

2) in geval van een lekke band;

3) in geval van een defect van een essentieel onderdeel van het rijwiel

In al deze 3 gevallen beslissen de commissarissen of de wedstrijd al dan niet opnieuw gestart moet worden met dezelfde startvolgorde van de renners of dat de ingenomen posities op het ogenblik van het voorval als rituitslag dienen te worden beschouwd.

4) in de volgende gevallen:

4.a.) Wanneer een renner zijn evenwicht verliest, valt, de omheining dan wel zijn tegenstander raakt, zal de wedstrijd opnieuw worden gestart en zal de renner in kwestie starten aan de binnenzijde van de baan.

- 4.b.) Wanneer de starter een zware overtreding vaststelt en de wedstrijd stillegt alvorens de bel de laatste ronde aankondigt, kunnen de commissarissen de foutieve renner declasseren of diskwalificeren. De andere renner zal tot winnaar worden verklaard. Wanneer dit gebeurt in een wedstrijd met drie/vier renners zal de wedstrijd opnieuw worden gestart met twee/drie renners.

(gewijzigd per 1.01.02)

- 3.2.049** Wanneer de foutieve renner niet gedeclasseerd of gediskwalificeerd wordt, zal de wedstrijd opnieuw worden gestart en de foutieve renner zal starten aan de binnenzijde van de baan.

(gewijzigd per 1.01.02)

3.2.050 Tabel van de sprintwedstrijden

TABEL SAMENSTELLING SPRINTWEDSTRIJDEN MET 16 DEELNEMERS

DEELNEMERS	FORMULE	WEDSTRIJD	SAMENSTELLING	1ste	2de
16	1/8 finales	1	N1 - N16	1A1	Naar het "B" Toernooi
	8 X 2 > 1 = 8	2	N2 - N15	2A1	
		3	N3 - N14	3A1	
		4	N4 - N13	4A1	
		5	N5 - N12	5A1	
		6	N6 - N11	6A1	
		7	N7 - N10	7A1	
		8	N8 - N9	8A1	
8	¼ Finales	1	1A1 - 8A1	1C1	Voor de plaatsen 5 tot 8
	4 X 2 > 1 = 4	2	2A1 - 7A1	2C1	
		3	3A1 - 6A1	3C1	
		(in 2 ritten, 3 indien nodig)	4	4A1 - 5A1	
4	½ Finales	1	1C1 - 4C1	1D1	1D2
	2 X 2 > 1 = 2	2	2C1 - 3C1	2D1	2D2
		(in 2 ritten, 3 indien nodig)			
4	Finales	1	1D1 - 2D1	1 ^e (goud)	2 ^e (zilver)
	2 X 2 > 1 = 2	2	1D2 - 2D2	3 ^e (brons)	4 ^e
		(in 2 ritten, 3 indien nodig)			

"B" Toernooi

DEELNEMERS	FORMULE	WEDSTRIJD	SAMENSTELLING	1ste	2de
8	¼ Finales	1	1A2 - 8A2	1D1	13 ^{de} t/m 16 ^{de} geplaatst volgens de uitslag van de 200 mtr. kwalificatie
	4 X 2 > 1 = 4	2	2A2 - 7A2	2D1	
		3	3A2 - 6A2	3D1	
		4	4A2 - 5A2	4D1	
4	½ Finales	1	1D1 - 4D1	1E1	1E2
	2 X 2 > 1 = 2	2	2D1 - 3D1	2E1	2E2
4		Finales	1	1E1 - 2E1	9 ^{de}
	2 X 2 > 1 = 2	2	1E2 - 2E2	11 ^{de}	12 ^{de}

N.3.2.050.01

TABEL SAMENSTELLING SPRINTWEDSTRIJDEN MET 12 DEELNEMERS

DEELNEMERS	FORMULE	WEDSTRIJD	SAMENSTELLING	1ste	2 ^{de} (en 3 ^{de})
12	1/8 Finales	1	N1 - N12	1A1	1A2

	6 X 2 1 = 6	2	N2 - N11	2A1	2A2
		3	N3 - N10	3A1	3A2
		4	N4 - N9	4A1	4A2
		5	N5 - N8	5A1	5A2
		6	N6 - N7	6A1	6A2
	Herkansingen	1	1A2 - 4A2 - 6A2	7A1	Voor de plaatsen 9 t/m 12
	2 X 3 1 = 2	2	2A2 - 3A2 - 5A2	8A1	
8	¼ Finales	1	1A1 - 8A1	1C1	Voor de plaatsen 5 tot 8
	4 X 2 > 1 = 4	2	2A1 - 7A1	2C1	
		3	3A1 - 6A1	3C1	
	(in 2 ritten, 3 indien nodig)	4	4A1 - 5A1	4C1	
4	½ Finales	1	1C1 - 4C1	1D1	1D2
	2 X 2 > 1 = 2	2	2C1 - 3C1	2D1	2D2
	(in 2 ritten, 3 indien nodig)				
4	Finales	1	1D1 - 2D1	1 ^e (goud)	2 ^e (zilver)
	2 X 2 > 1 = 2	2	1D2 - 2D2	3 ^e (brons)	4 ^e
	(in 2 ritten, 3 indien nodig)				

Wereldkampioenschappen

DEELNEMERS	FORMULE	WEDSTRIJD	SAMENSTELLING	1ste	ander(en)
24	1/16 ^{de} finales 12x 2 > 1 = 12	1	N1 - N24	1A	geplaatst volgens de uitslag van de 200 mtr. kwalificatie- tijdrit
		2	N2 - N23	2A	
		3	N3 - N22	3A	
		4	N4 - N21	4A	
		5	N5 - N20	5A	
		6	N6 - N19	6A	
		7	N7 - N18	7A	
		8	N8 - N17	8A	
		9	N9 - N16	9A	
		10	N10 - N15	10A	
		11	N11 - N14	11A	
		12	N12 - N13	12A	
12	1/8 Finale 6 X 2 > 1 = 6	1	1A - 12A	1B1	1B2
		2	2A - 11A	2B1	2B2
		3	3A - 10A	3B1	3B2
		4	4A - 9A	4B1	4B2
		5	5A - 8A	5B1	5B2
		6	6A - 7A	6B1	6B2
	Herkansingen	1	1B2 - 4B2 - 6B2	1C	geplaatst volgens 200 mtr.
	2 X 3 1 = 2	2	2B2 - 3B2 - 5B2	2C	
8	¼ Finales	1	1B1 - 2C	1D	Voor de plaatsen 5 tot 8
	4 X 2 > 1 = 4	2	2B1 - 1C	2D	
		3	3B1 - 6B1	3D	
	(in 2 ritten, 3 indien nodig)	4	4B1 - 5B1	4D	
4	½ Finales	1	1D - 4D	1E1	1E2
	2 X 2 > 1 = 2	2	2D - 3D	2E1	2E2
	(in 2 ritten, 3 indien nodig)				
4	Finales	1	1E1 - 2E1	1 ^e (goud)	2 ^e (zilver)
	2 X 2 > 1 = 2	2	1E2 - 2E2	3 ^e (brons)	4 ^e

	(in 2 ritten, 3 indien nodig)			
--	-------------------------------	--	--	--

Olympische Spelen

DEELNEMERS	FORMULE	WEDSTRIJD	SAMENSTELLING	1ste	ander(en)
18	1/16 ^{de} finales 9 x 2 > 1= 9	1	N1 – N18	1A1	1A2
		2	N2 – N17	2A1	2A2
		3	N3 – N16	3A1	3A2
		4	N4 – N15	4A1	4A2
		5	N5 – N14	5A1	5A2
		6	N6 – N13	6A1	6A2
		7	N7 – N12	7A1	7A2
		8	N8 – N11	8A1	8A2
		9	N9 – N10	9A1	9A2
	Herkansingen 3 x 3 > 1=3	1	1A2 – 6A2 – 9A2	1B	Geplaatst volgens 200 mtr.
2		2A2 – 5A2 – 7A2	2B		
3		3A2 – 4A2 – 8A2	3B		
12	1/8 Finale 6 X 2 > 1 = 6	1	1A – 3B	1C1	1C2
		2	2A – 2B	2C1	2C2
		3	3A – 1B	3C1	3C2
		4	4A – 9A	4C1	4C2
		5	5A – 8A	5C1	5C2
		6	6A – 7A	6C1	6C2
	Herkansingen 2 X 3 1 = 2	1	1C2 – 4C2 – 6C2	1D	geplaatst volgens 200 mtr.
2		2C2 – 3C2 – 5C2	2D		
8	¼ Finales 4 X 2 > 1 = 4	1	1C1 – 2D	1F	Voor de plaatsen 5 tot 8
		2	2C1 – 1D	2F	
		3	3C1 – 6C1	3F	
		4	4C1 – 5C1	4F	
4	½ Finales 2 X 2 > 1 = 2	1	1F – 4F	1G1	1G2
		2	2F – 3F	2G1	2G2
	(in 2 ritten, 3 indien nodig)				
4	Finales 2 X 2 > 1 = 2	1	1G1 – 2G1	1 ^e (goud)	2 ^e (zilver)
		2	1G2 – 2G2	3 ^e (brons)	4 ^e
	(in 2 ritten, 3 indien nodig)				

(gewijzigd per 25.09.07)

§4 Individuele achtervolging

Definitie

- 3.2.051** Twee renners bestrijden elkaar in een wedstrijd over een bepaalde afstand. De renners starten ieder aan een tegenoverliggende zijde van de baan. De winnaar wordt bepaald door de tegenstander in te halen of de afstand af te leggen in de kortste tijd.

(gewijzigd per 1.01.02)

Organisatie van de wedstrijd

- 3.2.052** De wedstrijden worden verreden over een afstand van :
- 4 km voor Heren
 - 3 km voor Vrouwen

- 3 km voor Junioren
- 2 km voor Junior-vrouwen en Nieuwelingen (N)

3.2.053

Deze wedstrijd wordt in twee fasen verreden:

- 1) De kwalificatiewedstrijden die de vier beste renners selecteren op basis van hun gerealiseerde tijden.
- 2) De finales

De renners die de twee beste tijden gerealiseerd hebben rijden de finale voor de eerste en de tweede plaats, de twee anderen rijden de finale voor de derde en vierde plaats.

(gewijzigd per 26.08.04)

N

3.2.053.01

[Vervallen]

3.2.054

Tijdens de Olympische spelen zal er in 3 fasen worden gereden:

- 1) De kwalificatie om te komen tot de beste 8 renners op basis van de gereden tijd.
- 2) De eerste ronde: De 8 snelste renners uit de kwalificatie zullen als volgt tegen elkaar uitkomen:
 - De renner met de vierde tijd tegen de renner met de vijfde tijd.
 - De renner met de derde tijd tegen de renner met de zesde tijd.
 - De renner met de tweede tijd tegen de renner met de zevende tijd.
 - De renner met de snelste tijd tegen de renner met de achtste tijd.
- 3) De vier winnaars uit de eerste ronde gaan door naar de finales. De renners met de beste twee tijden rijden de finale om de eerste en tweede plaats terwijl de twee andere winnaars uit de eerste ronde zullen rijden om de derde en vierde plaats.
- 4) De vier verliezers uit de eerste ronde zullen op basis van hun geredene tijd worden gekwalificeerd van de vijfde t/m de achtste plaats. Indien een renner in de eerste ronde is ingehaald, zal hij op de achtste plaats worden geklasseerd. Ingeval er meerdere renners tijdens de eerste ronde zijn ingehaald, dan zal de reeds afgelegde afstand tot aan het moment van inhalen bepalend zijn voor klassering.

(gewijzigd per 26.06.07)

3.2.055

Bij de kwalificatieseries zullen de commissarissen telkens twee gelijkwaardig geachte renners tegenover elkaar plaatsen, met uitzondering van de twee sterkst geachte renners.

3.2.056

Bij de kwalificatieseries worden uitsluitend de behaalde tijden in aanmerking genomen.

Een ingehaalde renner mag de wedstrijd uitrijden om zijn tijd te laten registreren.

Een ingehaalde renner mag niet in het kielzog van zijn tegenstander rijden en mag hem evenmin meer passeren op straffe van diskwalificatie.

3.2.057

Indien, in een wedstrijd tussen twee van de vier beste renners (finales) een renner wordt ingehaald is de wedstrijd afgelopen.

3.2.058

Een renner wordt als ingehaald beschouwd op het moment dat de pedaalas van de tegenstander op gelijke hoogte komt met zijn eigen pedaalas.

3.2.059

Indien een renner tijdens de eerste ronde niet aan de start verschijnt zal er geen vervanging plaatsvinden.

De renner die niet aan de start verschijnt zal als achtste worden geklasseerd.

Indien meerdere renners in de eerste ronde niet aan de start verschijnen, dan zal de tijd, welke is gereden tijdens de kwalificaties, bepalend zijn voor klassering. De renner die wel start zal zijn rit alleen dienen te rijden voor de tijd om zodoende tot een indeling te komen voor de finales.

(gewijzigd per 26.06.07)

3.2.060

Indien een renner niet start voor een finale, dan wordt zijn tegenstander automatisch tot winnaar uitgeroepen.

De renner die niet start in de finale voor de 1^e en de 2^e plaats, wordt als tweede geklasseerd. De renner die niet start in de finale voor de 3^e en de 4^e plaats wordt als vierde geklasseerd.

Indien de reden van afmelden niet als zodanig door de wedstrijdcommissarissen wordt geaccepteerd zal de afwezige renner gediskwalificeerd worden en zal zijn plaats vacant blijven.

3.2.061

In geval van gelijkheid van tijd, zal de renner die tijdens de laatste ronde de beste tijd realiseerde tot winnaar worden uitgeroepen.

(Gewijzigd 13.06.08)

Inrichting van de baan

- 3.2.062** In de bochten zal de blauwe band onberijdbaar gemaakt worden door middel van synthetische stootkussens van 50cm lengte, om de 5 m neergelegd.
- 3.2.063** De twee renners zullen, op twee diametrisch tegenover elkaar gelegen punten van de baan, de startposities innemen.
- 3.2.064** De startplaats voor de hoofdtribune zal aangegeven worden met een rode schijf.
De tegenovergelegen startplaats zal aangegeven worden met een groene schijf.
- 3.2.065** (N) Bij elke aankomstplaats zal tijdopnameapparatuur geplaatst worden, waarmee de tijden van beide renners geregistreerd worden en waarbij tevens een groene en rode lamp zullen gaan branden op het moment dat de respectievelijke renner de lijn passeert.
- 3.2.066** Een rondeteller en een bel zullen geïnstalleerd worden bij de aankomstlijn van elke renner.
- 3.2.067** (N) De volgorde van doorkomst, het aantal afgelegde ronden, de tijd van elke renner, het tijdsverschil tussen de twee renners bij elke halve ronde en de eindtijd van elke renner, zullen aangeduid worden op het elektronisch scorebord.
- 3.2.068** Op wielervedstrijden waar de afmeting niet toelaat dat een aantal volledige ronden zal worden verreden om te komen tot de juiste afstand, moet het punt van de laatste km aangeduid worden door een rode vlag - voor de renner gestart aan de rode schijf - en door een groene vlag - voor de renner gestart aan de groene schijf. In de wedstrijden voor junior-vrouwen moet de laatste 500 m aangegeven worden.

(gewijzigd per 20.09.05)

- 3.2.069** (N) Bij de start wordt iedere renner in evenwicht gehouden door een startblok.

Verloop van de wedstrijden

- 3.2.070** De startpositie wordt ingenomen aan de binnenzijde van de baan aan de meetlijn.
- 3.2.071** Startpunt van de renners:
a) Bij de kwalificatieritten wordt de startplaats van de renners door de commissarissen bepaald.
b) In een eerste wedstrijdronde zal de renner met de beste tijd in de kwalificatieritten finishen aan de zijde van de hoofdtribune
c) In de finale zal de renner die de beste tijd neerzette in voorgaande ronde, finishen aan de zijde van de hoofdtribune
- (gewijzigd per 26.08.04)*
- 3.2.072** In geval van een onregelmatige start, zal de starter de wedstrijd stoppen door middel van een dubbel pistoolschot. De wedstrijd wordt daarna opnieuw gestart.
- Een renner die twee valse starts veroorzaakt tijdens de kwalificatieritten wordt uitgesloten
- Een renner die twee valse starts veroorzaakt tijdens de finaleritten, verliest de finale.
- (gewijzigd per 20.09.05)*
- 3.2.073** Een pistoolschot zal het einde van de wedstrijd aankondigen op het moment dat elke renner de voor hem of haar geldende aankomstlijn passeert, na de volledige afstand te hebben afgelegd, of, in het geval zoals aangegeven bij artikel 3.2.057, op het ogenblik dat een renner zijn tegenstander inhaalt.

Incidenten

- 3.2.074** Tijdens de kwalificatieseries:
Tijdens de eerste halve ronde wordt, in geval van een incident, de wedstrijd gestopt en onmiddellijk opnieuw gestart.
Na de eerste halve ronde wordt niet meer gestopt. De renner die slachtoffer is van een incident zal worden toegestaan om opnieuw te rijden aan het eind van de kwalificatieritten (dan wel alleen tegen de klok, ofwel tegen een andere renner

in dezelfde positie).
Een renner zal niet meer dan 2 starts worden toegestaan.

(gewijzigd per 1.01.02; 1.01.04)

3.2.075

Eerste wedstrijdronde en finales:

In geval van een incident tijdens de eerste halve ronde wordt de wedstrijd gestopt. De wedstrijd wordt onmiddellijk opnieuw gestart door de beide renners.

Eerste wedstrijdronde:

Na de eerste halve ronde zal de wedstrijd niet meer worden gestopt. Een renner die een, al dan niet erkend, incident overkomt, mag na afloop van de eerste wedstrijdronde alleen rijden om een tijd te registreren. Zijn tegenstander rijdt door om een tijd te registreren.

De renners die in de eerste wedstrijdronde worden uitgesloten worden in de uitslag geplaatst volgens hun tijden.

Finales:

In het geval van een incident voordat de laatste kilometer ingaat (500 meter voor Junior-dames) wordt de wedstrijd onderbroken en starten de renners binnen maximaal 5 minuten vanaf hun respectievelijke posities, waarbij:

- de renner aan de leiding op de streep van de laatste halve ronde die hij aflegde;
 - de andere renner start op een door de commissarissen berekende afstand achter de tegenoverliggende streep, op basis van de tijd die hij achter lag bij zijn laatst afgelegde halve ronde.
 - de renners rijden de overgebleven afstand vanaf de laatst afgelegde halve ronde voorafgaand aan het incident.
- De eindtijd wordt verkregen door de afzonderlijke tijdsdelen bij elkaar op te tellen.

Binnen de laatste kilometer (500 meter voor Junior-dames):

Indien de renner die aan de leiding gaat een incident overkomt, is de stand op dat moment van de wedstrijd het resultaat en wordt hij tot winnaar verklaard. De gemiddelde snelheid van de laatste afgelegde halve ronde wordt gebruikt voor de berekening om de eindtijd toe te kennen.

(gewijzigd per 26.08.04; 26.06.07)

3.2.076

In iedere ronde, inclusief de finale, wordt slechts één nieuwe start toegestaan als gevolg van incidenten.

(gewijzigd per 1.01.02)

§5 Ploegenachtervolging

Definitie

3.2.077

De ploegenachtervolging is een wedstrijd tussen twee strijdende ploegen, startend aan iedere zijde van de baan. De mannenwedstrijd wordt verreden over vier kilometer met ploegen van vier renners. De vrouwenwedstrijd wordt verreden over drie kilometer met ploegen van drie rensters.

(gewijzigd per 1.01.02)

Organisatie van de wedstrijd

3.2.078

Behoudens enkele afwijkingen zoals omschreven in deze paragraaf, zijn dezelfde reglementen van toepassing bij de ploegenachtervolging als omschreven bij de individuele achtervolging.

3.2.079

De ploegen zijn samengesteld uit renners die zijn ingeschreven voor deze wedstrijd. De samenstelling van de ploeg kan verschillen van wedstrijd tot wedstrijd.

De ploegleiders moeten minstens één uur voor elke start de wijzigingen in de samenstelling van de ploeg melden aan de commissarissen.

(gewijzigd per 1.01.02)

3.2.080

De derde renner van elke ploeg bepaalt de tijd en de klassering van de ploeg. De tijd wordt geregistreerd op het voorwiel van de derde renner van elke ploeg.

(N) Aan de as van het voorwiel van elke renner wordt een transponder aangebracht om de tijd van de derde renner te registreren.

(gewijzigd per 1.01.02)

3.2.081 Een ploeg wordt als ingelopen beschouwd wanneer de inhalende ploeg (tenminste 3 renners tezamen) binnen een afstand van één meter komt.

3.2.082 Er worden kwalificatieseries gereden om de 4 beste ploegen te klasseren

(gewijzigd per 26.08.04)

3.2.083 Op banen van minder dan 400 m lengte zal iedere ploeg alleen tegen het uurwerk rijden. Op de andere banen zullen de commissarissen telkens twee gelijkwaardig geachte ploegen tegenover elkaar plaatsen, met uitzondering van de twee best geachte ploegen.

3.2.084 **(Vervallen)**

3.2.085 De wedstrijd wordt in twee fasen gereden:

- 1) De kwalificatieritten om de 4 beste ploegen te selecteren op basis van hun tijden;
- 2) De finales.

De ploegen met de twee beste tijden rijden de finale voor de eerste en de tweede plaats, de twee anderen rijden de finale voor de derde en vierde plaats.

Tijdens de Olympische Spelen zullen de renners met de beste acht tijden tijdens de kwalificaties de competitie als volgt voortzetten:

De ploeg met de vierde tijd tegen de ploeg met de vijfde tijd.

De ploeg met de derde tijd tegen de ploeg met de zesde tijd.

De ploeg met de tweede tijd tegen de ploeg met de zevende tijd.

De ploeg met de snelste tijd tegen de ploeg met de achtste tijd.

De vier winnende ploegen uit de eerste ronde gaan door naar de finales. De ploegen met de beste twee tijden rijden de finale om de eerste en tweede plaats terwijl de twee andere winnaars uit de eerste ronde zullen rijden om de derde en vierde plaats.

De vier verliezende ploegen uit de eerste ronde zullen op basis van hun geredene tijd worden gekwalificeerd van de vijfde t/m de achtste plaats. Indien een ploeg in de eerste ronde is ingehaald, zal hij op de achtste plaats worden geklasseerd. Ingeval er meerdere ploegen tijdens de eerste ronde zijn ingehaald, dan zal de reeds afgelegde afstand tot aan het moment van inhalen bepalend zijn voor klassering. De afstand wordt bepaald op het moment van passage van de laatste halve ronde voorafgaand aan het sein van inhalen afgegeven door de commissarissen.

(gewijzigd per 26.08.04; 26.06.07)

3.2.086 Indien tijdens de finale een ploeg wordt ingehaald door de andere ploeg, dan is de wedstrijd beëindigd en wordt de inhalende ploeg tot winnaar verklaard.

3.2.087 Indien een ploeg tijdens de eerste ronde niet aan de start verschijnt, dan zal er geen vervanging plaats vinden. De ploeg die niet aan de start verschijnt zal als achtste worden geklasseerd. Indien meerdere ploegen in de eerste ronde niet aan de start verschijnen, dan zal de tijd welke is gereden tijdens de kwalificaties bepalend zijn voor klassering. Ingeval een ploeg tijdens de eerste ronde niet aan de start verschijnt, dan zal de andere ploeg zijn rit alleen dienen te rijden voor de tijd om zodoende tot een indeling te komen voor de finales.

(gewijzigd per 26.06.07)

3.2.088 Indien een ploeg niet aan de start verschijnt voor een finale, dan wordt de tegenstander tot winnaar verklaard. De ploeg die niet verschijnt in de finale voor de 1^e en 2^e plaats, zal als tweede geklasseerd worden, de ploeg die afwezig is in de finale voor de 3^e en de 4^e plaats zal als vierde geklasseerd worden. Indien de reden voor het niet starten niet wordt erkend, dan zal de afwezige ploeg gediskwalificeerd worden en blijft haar plaats vacant.

3.2.089 Indien meerdere ploegen niet aan de start verschijnen die dezelfde tijd realiseerden zijn de reglementen van de individuele achtervolgving van toepassing.

Indien het nodig is om ploegen te plaatsen die in een van de volgende categorieën voorkomen, worden zij als volgt geclassificeerd, in aflopende volgorde vanaf de 8^e plaats:

- ploegen die niet aan de start verschijnen (artikel 3.2.087), dan
- ploegen die twee valse starts veroorzaakten (artikel 3.2.095), dan

- ploegen die zijn gediskwalificeerd wegens duwen (artikel 3.2.096), dan
- ploegen die na een incident incompleet zijn geworden (artikel 3.2.100), dan
- ploegen die werden ingelopen (artikel 3.2.085).

(gewijzigd per 1.01.02)

Inrichting van de baan

- 3.2.090** (N) Een fotofinishinstallatie zal opgesteld worden op het middenterrein, teneinde de aankomsten van het voorwiel van de 3de renner van iedere ploeg te kunnen registreren.

(gewijzigd per 1.01.02)

- 3.2.091** De tijdopname en het registreren van elke afgelegde halve ronde, geschiedt op het voorwiel van de eerste renner.

Verloop van de wedstrijden

- 3.2.092** De renners van beide ploegen worden aan de startlijn geplaatst ofwel op één lijn naast elkaar ofwel op een diagonale lijn in een hoek van 45° achter de startlijn. De afstand tussen de renners moet één meter bedragen.

- 3.2.093** (N) De renner aan de binnenzijde van de baan geplaatst, zal in evenwicht gehouden worden door een startblok. Deze renner is verplicht de leiding te nemen tot aan de eerste aflossing.

(wijzigingen van kracht vanaf 1.01.02)

- 3.2.094** In geval van een valse start zal de starter door middel van een dubbel pistoolschot de wedstrijd stoppen, bijvoorbeeld, als een renner te vroeg vertrekt of wanneer de renner die aan de binnenzijde van de baan vertrekt de leiding niet neemt.

(wijzigingen van kracht vanaf 1.01.02)

- 3.2.095** Een ploeg die tijdens de kwalificatieseries 2 valse starts veroorzaakt, zal worden gediskwalificeerd.
Een ploeg die tijdens de eerste ronde 2 valse starts veroorzaakt, zal worden geklasseerd op de achtste plaats.
Een ploeg die tijdens finale 2 valse starts veroorzaakt, verliest zijn finale.

(gewijzigd per 26.08.04; 26.06.07)

- 3.2.096** Duwen tussen renners van dezelfde ploeg is ten strengste verboden en wel op straffe van diskwalificatie tijdens de kwalificatieseries en verwijzing naar de laatste plaats tijdens de eerste ronde.
Tijdens de finale verliest die ploeg zijn finale.

(gewijzigd per 26.08.04; 26.06.07)

- 3.2.097** Wanneer de commissarissen vaststellen dat een ploeg op het punt staat te worden ingelopen, zullen zij, om te voorkomen dat er een aanrijding plaatsvindt met de andere ploeg of dat zij gehinderd worden in hun voortgang, door middel van een rode vlag de ingehaalde ploeg aanduiden dat het verboden is om af te lossen en zij aan de onderzijde van de baan moeten blijven rijden tot de inhalende ploeg is gepasseerd.

Elk nalaten om deze instructies uit te voeren zal resulteren in onmiddellijke diskwalificatie van de ploeg.

(wijzigingen van kracht vanaf 1.01.02)

- 3.2.098** Een pistoolschot zal het einde van de wedstrijd aangeven, ofwel wanneer de derde renner van iedere ploeg de eindstreep passeert na het volbrengen van de volledige afstand, ofwel, tijdens de finales, op het moment dat een ploeg (tenminste 3 renners tezamen) de andere ploeg inhaalt.

(wijzigingen van kracht vanaf 1.01.02)

Incidenten

- 3.2.099** Tijdens de kwalificatieseries:
In geval van een incident door ongeacht welke ploeg in de eerste halve ronde wordt de wedstrijd gestopt en onmiddellijk opnieuw gestart.

Mannen:

Indien zich een incident voordoet na de eerste halve ronde en er is slechts één renner het slachtoffer, dan mag de ploeg ofwel verder rijden met drie renners, ofwel stoppen. In dat laatste geval moet de ploeg stoppen binnen een volledig afgelegde ronde vanaf de plaats van het incident en dit op straffe van diskwalificatie. Indien mogelijk, rijdt de andere ploeg door.

Vrouwen:

Indien zich een incident voor doet na de eerste halve ronde, moet de ploeg stoppen binnen een ronde vanaf de plaats van het incident op straffe van diskwalificatie. Indien mogelijk rijdt de andere ploeg door.

Mannen en Vrouwen:

De ploeg die gestopt is als gevolg van een incident van zijn renner kan aan het eind van de kwalificatieritten opnieuw rijden alleen voor de tijd.

Een ploeg die slachtoffer wordt van een incident tijdens de opnieuw te rijden wedstrijd, rijdt door met 3 renners of is uitgeschakeld.

In iedere ronde, inclusief de finale, wordt slechts één nieuwe start toegestaan als gevolg van incidenten.

(gewijzigd per 1.01.02; 1.02.03; 1.01.04; 26.08.05; 26.06.07)

3.2.100

Tijdens de eerste ronde en de finales:

- In geval van een incident in de eerste halve ronde wordt de wedstrijd gestopt en onmiddellijk opnieuw gestart. Als de ploeg slachtoffer wordt van een volgend incident (al dan niet erkend) tijdens de opnieuw te rijden wedstrijd, is de ploeg uitgeschakeld. Na de eerste halve ronde worden incidenten niet meer in aanmerking genomen. De ploeg rijdt door als er nog drie renners in de baan zijn. Zo niet dan moet de ploeg stoppen en wordt:
Als laatste geklasseerd in de eerste ronde;
- Als verslagen beschouwd in de finales.
In iedere ronde, inclusief de finale, wordt slechts één nieuwe start toegestaan als gevolg van incidenten.

(gewijzigd per 26.08.04; 26.06.07)

56 Kilometer en 500 meter tijdrit

Definitie

3.2.101

De wedstrijd genaamd "Kilometer tijdrit", respectievelijk "500m tijdrit" is een individuele wedstrijd tegen het uurwerk, met staande start.

3.2.102

Bij wereldbekerwedstrijden en *wereldkampioenschappen*, bedragen de afstanden 1000 m voor de heren en 500 m voor de dames.

Organisatie van de wedstrijd

3.2.103

Tijdens de wereldkampioenschappen zal iedere deelnemer bij zijn poging alleen in de baan zijn.

3.2.104

De startvolgorde wordt bepaald door de commissarissen.

3.2.105

Tijdens de wereldkampioenschappen zullen de eerste 10 renners van het wereldkampioenschap van het vorige jaar als laatste vertrekken in omgekeerde volgorde van hun klassering. De startvolgorde van de overige deelnemers zal bepaald worden door loting.

3.2.106

De wedstrijden worden direct als finale verreden.

3.2.107

In geval van ex aequo tussen de drie beste tijden zal een identieke medaille aan de betrokken renners overhandigd worden.

3.2.108

Alle deelnemers moeten hun poging ondernemen tijdens één en dezelfde meeting. Indien deze wedstrijd moet worden onderbroken, b.v. tengevolge van slechte weersomstandigheden, dan zullen alle deelnemers hun wedstrijd opnieuw rijden en wordt er geen rekening gehouden met de eerder gerealiseerde tijden.

Verloop van de wedstrijd

3.2.109

In de bochten zal de blauwe band onberijdbaar gemaakt worden door middel van synthetische stootkussens van 50cm lengte, om de 5m neergelegd.

- 3.2.110 (N) Bij de start zal de renner in evenwicht gehouden worden door middel van het startblok.
- 3.2.111 De startopstelling van de renner is aan de binnenzijde van de baan.
- 3.2.112 In geval van een valse start, zal de renner onmiddellijk een nieuwe start krijgen.
In geval van een incident, zal de renner opnieuw starten na een rust van ongeveer 15 minuten.
Een renner zal niet meer dan totaal 2 starts worden toegestaan.

(gewijzigd per 1.01.02; 1.01.04)

- 3.2.113 [Vervallen]

§7 Puntenkoers

Definitie

- 3.2.114 De puntenkoers is een specialiteit waarvan de einduitslag opgemaakt wordt door optelling van de door de renners verzamelde punten die gewonnen kunnen worden tijdens de sprints en door het nemen van ronden voorsprong.

(gewijzigd per 1.01.02; 1.01.03)

Organisatie van de wedstrijd

- 3.2.115 Gelet op het aantal deelnemers voor deze specialiteit, kunnen de commissarissen eventueel kwalificatieseries samenstellen en bepalen hoeveel van het aantal best geklasseerde renners uit iedere reeks de finale zullen rijden.
- 3.2.116 Op banen van 250 meter of korter worden elke 10 ronden tussensprints betwist.
- Op andere banen worden tussensprints betwist bij het aantal ronden dat het meest de afstand van 2 kilometer benadert, d.w.z.:
- elke 7 ronden op banen van 285.714 meter
 - elke 6 ronden op banen van 333.33 meter
 - elke 5 ronden op banen van 400 meter

- 3.2.117 De wedstrijden zullen gaan over een afstand, aantal ronden en aantal sprints volgens onderstaande schema:

BAAN LENGTE	MANNEN				VROUWEN				JUNIOR MANNEN		JUNIOR VROUWEN	
	Kwalificatie		Finale		Kwalificatie		Finale		Finale		Finale	
	15 km		30 km		10 km		20 km		15 km		10 km	
(in m)	ronden	sprints	ronden	sprints	ronden	sprints	ronden	sprints	ronden	sprints	ronden	sprints
250	60	6	120	12	40	4	80	8	60	6	40	4

BAAN LENGTE	MANNEN				VROUWEN				JUNIOR MANNEN		JUNIOR VROUWEN	
	Kwalificatie		Finale		Kwalificatie		Finale		Finale		Finale	
	16 km		30 km		10 km		20 km		16 km		10 km	
(in m)	ronden	sprints	ronden	sprints	ronden	sprints	ronden	sprints	ronden	sprints	ronden	sprints
285.714	56	8	105	15	35	5	70	10	56	8	35	5
333.33	48	8	90	15	30	5	60	10	48	8	30	5
400	40	8	75	15	25	5	50	10	40	8	25	5

Bij de wereldkampioenschappen zijn de afstanden, aantal ronden en aantal sprints (inclusief de eindsprint) als volgt bepaald:

BAAN LENGTE	MANNEN		VROUWEN		JUNIOREN / MANNEN		JUNIOREN / VROUWEN	
	Finale		Finale		Kwalificatie		Finale	
	40 km		25 km		15 km		25 km	
(in m)	Ronden	Sprint	Ronden	Sprint	Ronden	Sprint	Ronden	Sprint
250	160	16	100	10	60	6	100	10

BAAN LENGTE	HEREN		DAMES		JUNIOREN / HEREN		JUNIOREN / DAMES	
	Finale		Finale		Kwalificatie		Finale	
	40 km		24 km		16 km		24 km	
(in m)	Ronden	Sprint	Ronden	Sprint	Ronden	Sprint	Ronden	Sprint
250	160	16	100	10	60	6	100	10

285.714	140	20	84	12	56	8	84	12	35	5	70	10
333.33	120	20	72	12	48	8	72	12	30	5	60	10
400	100	20	60	12	40	8	60	12	25	5	50	10

(gewijzigd per 1.01.02; 1.01.03; 30.03.09)

3.2.118 Bij elke sprint worden 5 punten toegekend aan de eerste renner, 3 punten aan de tweede, 2 punten aan de derde en één punt aan de vierde renner.

Elke renner die een ronde voorsprong neemt op het peloton ontvangt 20 punten.

Elke renner die een ronde verliest op het peloton krijgt 20 punten in mindering.

(gewijzigd per 1.01.02; 1.01.03)

3.2.119 Indien 2 of meer renners een gelijk aantal punten hebben, is de uitslag van de laatste sprint beslissend.

(gewijzigd per 1.01.02; 1.01.04)

Verloop van de wedstrijd

3.2.120 Voor de start zal de helft van de renners zich opstellen langs de balustrade van de baan en de andere helft zal zich achter elkaar opstellen in het sprintersvak.

3.2.121 Er wordt vliegend gestart nadat een geneutraliseerde ronde is afgelegd.

3.2.122 De sprints zullen betwist worden volgens de bestaande reglementen van de sprintwedstrijden.

3.2.123 Een renner komt in aanmerking voor een ronde voorsprong, en wordt beloond met 20 punten, zodra hij de laatste renner van het grootste peloton heeft ingehaald.

(gewijzigd per 1.01.02; 1.01.03; 1.02.03)

3.2.124 Een geloste renner uit het peloton die wordt gedubbeld, mag niet aan de leiding rijden, op straffe van diskwalificatie.

3.2.125 Wanneer, op het moment van een voor punten in aanmerking komende sprint, één of meer renners het hoofdpeloton bereiken, wordt hem/hen een ronde voorsprong en daarmee 20 punten toegekend. De voor de sprint toe te kennen punten zullen worden toegekend aan de (ontsnapte) renners die zich, daarachter, vooruit of aan kop van het peloton bevinden.

(gewijzigd per 1.01.02; 1.01.03)

3.2.126 Geloste renners uit het peloton die zijn ingelopen door één of meerdere renners die proberen een ronde te nemen, mogen niet op kop van die groep gaan rijden op straffe van diskwalificatie.

(gewijzigd per 1.01.02; 1.01.03)

3.2.127 Renners met een of meer ronden achterstand kunnen door de commissarissen uit de wedstrijd worden gehaald.

(gewijzigd per 1.01.02)

3.2.128 In geval van hand- en spandiensten tussen renners onderling, kan de (N) jury scheidsrechter deze renners van verdere deelname uitsluiten, eventueel na een waarschuwing te hebben gegeven.

3.2.129 In geval van een erkend incident heeft een renner recht op een neutralisatie van een aantal ronden dat de 1300m het dichtst benaderd. Wanneer hij terug in wedstrijd komt, moet hij weer invoegen op de plaats waar hij zich bevond op het moment van of juist vóór het incident.

(gewijzigd per 1.01.02; 1.01.04)

3.2.130 Geneutraliseerde renners mogen in de laatste kilometer niet meer terugkomen in de baan.

(gewijzigd per 20.09.05)

- 3.2.131** In geval van een valpartij met meer dan de helft van de renners zal de wedstrijd worden stopgezet en bepalen de commissarissen de duur van de onderbreking. Een nieuwe start zal worden gegeven met de renners in de posities die zij hadden op het moment van de valpartij.
- 3.2.132** De renner, die slachtoffer wordt van een incident tijdens de laatste vijf ronden, mag niet meer op de baan komen, maar zal toch in het eindklassement worden opgenomen volgens het aantal door hem gewonnen of verloren ronden alsmede de behaalde punten vóór het incident.
De andere renners die de wedstrijd niet beëindigen, zullen niet worden opgenomen in de einduitslag.
- 3.2.133** Indien de baan ten gevolge van slechte weersomstandigheden onbruikbaar wordt, nemen de commissarissen de volgende beslissingen:

AFSTAND	BESLISSINGEN		
	Volledig opnieuw rijden dezelfde dag	De wedstrijd hervatten met behoud van punten & ronden	Uitslag blijft behouden
	Stopgezet voor	Stopgezet tussen	Stopgezet na
10 km	8 km	/	8 km
15/16 km	10 km	/	10 km
20 km	10 km	10-15 km	15 km
24/25 km	10 km	10-20 km	20 km
30 km	15 km	15-25 km	25 km
40 km	15 km	15-30 km	30 km

(gewijzigd per 1.01.02; 1.01.03)

N §7a Leidersrace

Definitie

- 3.2.133.01 De Leidersrace is een specialiteit waarvan de einduitslag opgemaakt wordt door optelling van de door de renners verzamelde punten die gewonnen kunnen worden tijdens de sprints en door het nemen van ronden voorsprong.

Organisatie van de wedstrijd

- 3.2.133.02 Elke ronde worden tussensprints verreden.
- 3.2.133.03 Bij elke sprint worden 2 punten toegekend aan de eerste renner en één punt aan de tweede renner, gerekend vanaf de renner die aan kop –of met voorsprong op, maar in dezelfde ronde- van het peloton rijdt.
- 3.2.133.04 De uitslag van de wedstrijd wordt vastgesteld door:
1. het grootste aantal afgelegde ronden;
2. het grootste aantal verzamelde punten.
Indien 2 of meer renners een gelijk aantal ronden en een gelijk aantal punten hebben is de uitslag van de laatste sprint beslissend.
- ### **Verloop van de wedstrijd**
- 3.2.133.05 Voor de start zal de helft van de renners zich opstellen langs de balustrade van de baan en de andere helft zal zich achter elkaar opstellen in het sprintersvak.
- 3.2.133.06 Er wordt vliegend gestart nadat een geneutraliseerde ronde is afgelegd.
- 3.2.133.07 De sprints zullen betwist worden volgens de bestaande reglementen van de sprintwedstrijden.
- 3.2.133.08 Een renner komt in aanmerking voor een ronde voorsprong zodra hij de laatste renner van het hoofdpeloton heeft ingehaald.

3.2.133.09 Geloste renners uit het peloton die zijn ingelopen door één of meerdere renners die proberen een ronde te nemen, mogen niet op kop van die groep gaan rijden op straffe van diskwalificatie.

3.2.133.10 Voor het overige zijn de regels van de puntenrace art. 3.2.127 t/m 3.2.132 van toepassing
(deze paragraaf wordt ingevoerd per 1.04.03)

§8 Keirin

Definitie

3.2.134 Renners bestrijden elkaar in een sprint, na een aantal ronden te hebben afgelegd achter een gemotoriseerde gangmaker die de baan verlaat op 600/700 meter voor de finish.

(gewijzigd per 1.01.02)

Organisatie van de wedstrijd

3.2.135 De wedstrijden zullen minimaal als volgt worden verreden:

- 12 Renners
- Kwalificatieronde, 2 ritten van 6 renners
- Een finale van de 7^e t/m 12^e plaats
- Een finale van de 1^e t/m de 6^e plaats

De wedstrijd wordt samengesteld volgens navolgende tabellen:

1 ^e ronde		
Aantal renners	Aantal ritten	Aantal renners per rit
12 tot 14	2	6 - 7
De eerste 3 naar de finale voor de 1 t/m 6 ^e plaats De 4 e t/m de 6 ^e naar de kleine finale 7 ^e t/m 12 ^e plaats		

1 ^e Ronde				Herkansingen			½ Finales	
Aantal renners	Aantal ritten	Aantal renner per rit	Aantal renners welke zich kwalificeert voor de ½ finale	Aantal ritten	Aantal renners per rit	Aantal renners welke zich kwalificeert voor de ½ finale	Aantal ritten	Aantal renner per rit
15 – 21	3	5 – 7	2	2 – 3	5 – 7	2 - 3	2	6
22 – 28	4	5 – 7	2	4	3 – 5	1		
29 – 42	6	4 - 7	1	6	3 - 6	1		
Eerste 3 naar de finale 1 ^e t/m 6 ^e plaats Overigen voor de 7 ^e t/m 12 ^e plaats								

1 ^e Ronde				Herkansingen			¼ Finales			Herkansingen			½ Finales	
Aantal renners	Aantal ritten	Aantal renner per rit	Aantal renners welke zich kwalificeert voor de ¼ finale	Aantal ritten	Aantal renners per rit	Aantal renners welke zich kwalificeert voor de ¼ finale	Aantal ritten	Aantal renner per rit	Aantal renners welke zich kwalificeert voor de ½ finale	Aantal ritten	Aantal renners per rit	Aantal renners welke zich kwalificeert voor de ½ finale	Aantal ritten	Aantal renner per rit
43-49	7	6-7	1	6	6-7	2	3	6-7	2	2	6-7	3	2	6
50-56	8	6-7	1	7	6-7	2	4	5-6	2	2	7	2		
57-63	9	6-7	1	8	6-7	2	4	6-7	2	4	4-5	1		
64-70	10	6-7	1	9	6-7	2	4	7	2	4	5	1		
Eerste 3 naar de finale 1 ^e t/m 6 ^e plaats. Overigen voor de 7 ^e t/m 12 ^e plaats.														

BAANLENGTE	AANTAL RONDEN	GANGMAKER (Aantal ronden tot de finish)
250	8	2.5
285.714	7	2.5
333.33	6	2
400	5	1.5

(gewijzigd per 1.01.02; 1.10.08)

VOORBEELD SAMENSTELLING VAN EEN KEIRIN PROGRAMMA 28 RENNERS DEELNEMEN						
1 ^e RONDE:	Samenstelling		4 RITTEN van 7 renners			
		A	B	C	D	
		R1	R2	R3	R4	
		R8	R7	R6	R5	
		R9	R10	R11	R12	
		R16	R15	R14	R13	
		R17	R18	R19	R20	
		R24	R23	R22	R21	
		R25	R26	R27	R28	
		Afkortingen: «R» Stand van de laatste UCI individuele baan klassement. Ingeval niet vermeld in de stand, via loting.				
	Resultaten:	*QA1	*QB1	*QC1	*QD1	
		*QA2	*QB2	*QC2	*QD2	
		QA3	QB3	QC3	QD3	
		QA4	QB4	QC4	QD4	
		QA5	QB5	QC5	QD5	
		QA6	QB6	QC6	QD6	
		QA7	QB7	QC7	QD7	
	* Renners die gekwalificeerd zijn voor de 2 ^e Ronde (halve finales)					
HERKANSING	Samenstelling		4 RITTEN van 5 renners			
		QA3	QB3	QC3	QD3	
		QD4	QC4	QB4	QA4	
		QC5	QB5	QA5	QD5	
		QB6	QA6	QD6	QC6	
		QA7	QD7	QC7	QB7	
		Resultaten:	*RA1	*RB1	*RC1	*RD1
		* Renners die gekwalificeerd zijn voor de 2 ^e Ronde (halve finales)				
	2 ^e RONDE: (Halve finales)	Samenstelling		2 RITTEN van 6 renners		
			FA	FB		
		QA1	QB1			
		QD1	QC1			
		QB2	QA2			
		QC2	QD2			
		RA1	RB1			
		RD1	RC1			
		Resultaten:	*FA1	*FB1		
			*FA2	*FB2		
		*FA3	*FB3			
		**FA4	**FB4			
		**FA5	**FB5			
		**FA6	**FB6			
	* Renners die gekwalificeerd zijn voor de FINALE voor de plaatsen 1 - 6					
	** Renners die gekwalificeerd zijn voor de FINALE voor de plaatsen 7 - 12					

(Tekst gewijzigd per 30.03.09; 19.06.09)

3.2.136 [Vervallen]

3.2.137 De gangmaker rijdt onder de sprinterslijn. De beginsnelheid bedraagt ongeveer 30 km/u en deze wordt geleidelijk opgevoerd tot 50 km/u hetgeen bereikt wordt met tenminste 4 ronden te gaan (250 meter baan). Hij verlaat de baan op aanwijzing van de commissarissen, in principe 600-700 m vóór de finish.

Voor de Junior-dames en de Elite-dames bedragen de bovengenoemde snelheden respectievelijk 25 km/u en 45 km/u.

(gewijzigd per 1.01.02)

Verloop van de wedstrijd

3.2.138 De startvolgorde van de renners wordt bepaald door loting. De renners plaatsen zich in die volgorde op de achtervolgingslijn, de één naast de andere; het sprintersvak moet worden vrijgehouden voor de passage van de dernygangmaker. De renners worden door de begeleiders vastgehouden, maar niet afgeduwd.

3.2.139 De start wordt gegeven wanneer de leider de achtervolgingslijn nadert in het sprintersvak. Tenzij een andere renner die positie vrijwillig inneemt, neemt de renner die nr. 1 geloot heeft de positie direct achter de gangmaker in voor tenminste de een ronde, bij gebreke waaraan de wedstrijd wordt gestopt en die renner wordt gediskwalificeerd. Tijdens de herstart neemt de renner die nr. 2 heeft geloot de positie direct achter de gangmaker in.

(gewijzigd per 1.01.02; 1.02.03; 30.03.09)

3.2.140 In geval één of meerdere renners die de as van het achterwiel van de gangmaker passeert voordat deze de baan verlaat wordt, dient de wedstrijd gestopt te worden en wordt een herstart gegeven zonder de gediskwalificeerde renner(s).

(gewijzigd per 1.01.02; 19.06.09)

3.2.141 De wedstrijd verloopt volgens de reglementen voor de sprintwedstrijden.

3.2.142 De wedstrijd moet worden gestopt als één of meer renners in overtreding zijn of zich op een onsportieve wijze gedragen terwijl zij achter de derny geplaatst zijn. De wedstrijd wordt overgereden zonder de gediskwalificeerde renner(s).

(gewijzigd per 20.09.05; 19.06.09)

3.2.143 Er vindt onmiddellijk een nieuwe start plaats indien zich een incident voordoet binnen de eerste halve ronde.

(gewijzigd per 1.01.02; 20.09.05)

§9 Ploegensprint

(gewijzigd per 1.01.02)

Definitie

3.2.144 De Ploegensprint is een wedstrijd door twee ploegen tegen elkaar, waarvan elke renner steeds één ronde de leiding moet nemen.

De mannenwedstrijd wordt verreden over drie baanronden door ploegen van drie renners.

De vrouwenwedstrijd wordt verreden over twee baanronden door ploegen van twee rensters.

(gewijzigd per 1.01.02; 19.09.06)

Organisatie van de wedstrijd

3.2.145 Er worden twee wedstrijdseries gehouden.

1) kwalificatieritten die de vier beste ploegen op basis van hun gerealiseerde tijd selecteren.

2) de finales

De ploegen die de twee beste tijden realiseerden rijden de finale voor de eerste en de tweede plaats; de twee andere ploegen rijden de finale voor de derde en de vierde plaats.

(gewijzigd per 1.01.02)

3.2.146 Tijdens de Olympische spelen;

1) Kwalificatieritten die de beste acht ploegen op basis van hun gerealiseerde tijd selecteren.

- 2) In de eerste ronde zullen de 8 snelste ploegen uit de kwalificaties als volgt uitkomen;
 - De ploeg met de vierde tijd tegen de ploeg met de vijfde tijd.
 - De ploeg met met de derde tijd tegen de ploeg met de zesde tijd.
 - De ploeg met de tweede tijd tegen de ploeg met de zevende tijd.
 - De ploeg met de snelste tijd tegen de ploeg met de achtste tijd.
- 3) De finales:
 - De vier winnende ploegen uit de eerste ronde gaan door naar de finales. De ploegen met de beste twee tijden rijden de finale om de eerste en tweede plaats terwijl de twee andere winnaars uit de eerste ronde zullen rijden om de derde en vierde plaats. De vier verliezende ploegen uit de eerste ronde zullen op basis van hun gereden tijd worden gekwalificeerd van de vijfde t/m de achtste plaats

(gewijzigd per 26.06.07)

3.2.147 In geval van gelijke tijden zal de best gerealiseerde tijd tijdens de laatste baanronde de doorslag geven.

3.2.148 Een ploeg die niet verschijnt voor de finale zal niet meer vervangen worden. De andere ploeg wordt tot winnaar verklaard.

Indien de reden om niet te rijden niet wordt geaccepteerd, zal de afwezige ploeg gediskwalificeerd worden.

(gewijzigd per 1.01.02)

3.2.149 De ploegen worden samengesteld uit renners die voor deze wedstrijd werden ingeschreven. De samenstelling van de ploeg kan van rit tot rit wijzigen. Een onvolledige ploeg mag niet starten.

De ploegleider moet de commissarissen voorafgaand aan de rit informeren over elke verandering.

(gewijzigd per 1.01.02)

Verloop van de wedstrijden

3.2.150 De start wordt genomen in het midden van elk recht gedeelte van de baan (achterevoeringslijnen). Tijdens de kwalificatieritten zal deze plaats aangegeven worden door de commissarissen. Vervolgens zal de ploeg die in een vorige fase de beste tijd had, steeds tegenover de hoofdtribune starten.

3.2.151 De renners van iedere ploeg starten of zij aan zij of schuin naast/achter elkaar onder een hoek van 45° achter de startstreep. De zijdelingse afstand tussen de renners is gelijk en tussen de 1,5 en 2 meter. (N) De renner die aan de binnenzijde van de baan is geplaatst, wordt in evenwicht gehouden door het startblok en dient de leiding te nemen.

(gewijzigd per 1.01.02, 26.08.0410.06.05)

3.2.152 De renner aan de leiding, leidt de eerste ronde en beweegt zich dan eerst naar de buitenkant van de baan om vervolgens weer naar beneden komen en de baan te verlaten, zonder de andere ploeg te hinderen.

Mannen:

De renner op de tweede positie, zal de volgende ronde de leiding nemen en op dezelfde wijze de baan verlaten. De derde renner beëindigt de laatste ronde alleen.

Vrouwen:

De tweede renster beëindigt de laatste ronde alleen.

3.2.153 Een ploeg zal gedeclasseerd worden naar de laatste plaats in de stand van de competitie als een van de volgende overtredingen wordt gepleegd:

- 1) wanneer een renner méér dan 15m vóór het einde van de ronde, waarin hij aan de leiding moet rijden, de baan verlaat
- 2) wanneer een renner binnen 15m na het beëindigen van de ronde, waarin hij aan de leiding moet rijden, de baan niet verlaat
- 3) in geval van onderling duwen.

(gewijzigd per 1.01.02; 19.09.06)

3.2.154

Kwalificatieronden:

In het geval van een incident mag een ploeg opnieuw starten aan het eind van de kwalificatieronde.

Elke ploeg die is gehinderd door een incident bij de tegenstander mag, bij besluit van het college van commissarissen, worden toegestaan opnieuw te starten aan het eind van de kwalificatieronde.

In de kwalificatieronde worden niet meer dan twee starts toegestaan.

(gewijzigd per 1.01.02)

3.2.155 **Eerste ronde en finales**

In geval van een incident wordt de wedstrijd gestopt en opnieuw gestart. Als een ploeg slachtoffer wordt van een incident (al dan niet erkend) tijdens de opnieuw te rijden wedstrijd, wordt de ploeg gedeclasseerd. In iedere ronde, inclusief de finale, wordt per ploeg slechts één nieuwe start toegestaan als gevolg van incidenten.

(gewijzigd per 26.08.04; 26.06.07)

§10 Koppelkoers (Madison)

Definitie

3.2.156 De koppelkoers is een wedstrijd die verreden wordt met tussensprints door ploegen van twee renners. De plaats in de uitslag wordt bepaald door de afgelegde afstand en de verzamelde punten.

(gewijzigd per 1.01.02)

Organisatie van de wedstrijd

3.2.157 De wedstrijd wordt verreden met een afstand, aantal ronden en aantal sprints volgens onderstaand tabel:

Baanlengte	Aantal ronden		Aantal sprints		Totaal aantal kilometers	
	Elite Mannen	Junior Mannen	Elite Mannen	Junior Mannen	Elite Mannen	Junior Mannen
200	125	100	5	4	25	20
250	100	80			25	20
285.75	90	72			25.71	20.57
333.33	75	60			25	20
400	65	52			26	20.8

(gewijzigd per 1.01.02; 30.03.09)

3.2.158 De beide renners van iedere ploeg dragen hetzelfde rugnummer, doch de cijfers zijn van een verschillende kleur.

3.2.159 Tijdens de wereldkampioenschappen mag iedere nationale federatie slechts één ploeg afvaardigen.

3.2.160 Tijdens de wereldkampioenschappen zullen de tussensprints betwist worden met intervallen van 20 ronden, ongeacht de lengte van de baan, bij een totale afstand gelijk aan of dicht bij 50 km voor Elite Heren en 30 km voor Junioren, volgens de volgende tabel:

Baanlengte in meters	Aantal ronden		Aantal sprints		Totale afstand in kilometers	
	Elite heren	Junioren	Elite heren	Junioren	Elite heren	Junioren
250	200	120	10	6	50	30
285.714	180	100	9	5	51.4	28.57
333.33	160	100	8	5	53.3	33.33
400	120	80	6	4	48	32

(gewijzigd per 1.01.02)

3.2.161 De eerste ploeg in de uitslag van elke tussensprint wordt beloond met 5 punten, de tweede met 3 punten, de derde met 2 punten en de vierde met 1 punt.

(gewijzigd per 1.01.02)

3.2.162 De uitslag wordt bepaald door de afstand aan de hand van het aantal afgelegde ronden door elke ploeg. Ploegen die hetzelfde aantal ronden hebben afgelegd, worden geplaatst aan de hand van het aantal behaalde punten. Bij gelijk aantal ronden en punten, is de uitslag van de eindsprint bepalend.

(gewijzigd per 1.01.02)

Verloop van de wedstrijd

3.2.163 De eerste groep renners, geformeerd als één renner van elke ploeg neemt plaats bij de start. De helft hiervan dient zich op te stellen langs de ballustrade en de andere helft stelt zich op langs de sprinterslijn en worden vastgehouden door vasthouders.

De tweede groep renners, geformeerd als de andere renners van iedere ploeg, stellen zich op langs de ballustrade aan de overzijde.

Na één neutrale ronde zal een vliegende start worden geven middels een pistoolschot.

Tijdens de neutrale ronde, moet de tweede groep in stilstand blijven.

(gewijzigd per 1.01.02; 19.06.09)

3.2.164 De renners van een zelfde ploeg mogen elkaar naar willekeur aflossen, hetzij met de hand hetzij aan de broek.

3.2.165 De sprints verlopen volgens de geldende reglementen van de sprintwedstrijden.

3.2.166 Een ploeg komt in aanmerking voor een genomen ronde als één van de renners de laatste renner van het grootste peloton inhaalt. Een renner die is gelost uit het peloton, mag geen hulp bieden aan (een) renner(s) die op jacht zijn om een ronde te nemen, op straffe van diskwalificatie van zijn ploeg.

(gewijzigd per 1.01.02)

3.2.167 Wanneer, op het moment van een voor punten in aanmerking komende sprint, één of meer renners het grootste peloton bereiken, wordt hem/hen een ronde voorsprong toegekend. De voor de sprint toe te kennen punten zullen worden toegekend aan de (ontsnapte) renners die zich, daarachter, vooruit of aan kop van het peloton bevinden.

(gewijzigd per 1.01.02)

3.2.168 Ploegen die 3 maal gedubbeld zijn door het hoofdpeloton mogen door de commissarissen uit de wedstrijd worden genomen.

(gewijzigd per 1.01.02)

3.2.169 In geval van een valpartij of mechanisch defect van één der renners moet diens ploegmaat onmiddellijk zijn plaats in de wedstrijd innemen. Er is geen neutralisatie.

3.2.170 In geval van een gelijktijdige valpartij van de 2 ploegmaats krijgt de ploeg een neutralisatie van een aantal ronden welke de 1000 m het dichtst benadert. Als de ploeg terug in de baan komt moet één der renners de plaats van de ploeg in het peloton innemen daar waar zij zich bevonden vóór het incident.

Geneutraliseerde ploegmaats mogen in de laatste kilometer niet terugkomen in de baan. De ploeg zal in de uitslag worden opgenomen volgens het aantal gewonnen of verloren ronden alsmede volgens de behaalde punten vóór het incident.

(gewijzigd per 1.01.02; 20.09.05)

3.2.171 In geval van een valpartij waarbij meer dan de helft van de ploegen betrokken zijn (berekend op basis van één renner per ploeg), zal de wedstrijd worden gestopt en beslist door de commissarissen over de duur van de onderbreking. Een nieuwe start wordt gegeven en iedere ploeg behoudt zijn gewonnen of verloren ronden, alsmede de behaalde punten van vóór het incident.

3.2.172 Indien de baan als gevolg van slecht weer onbruikbaar wordt, nemen de commissarissen de volgende beslissingen:

	Elite	Junioren	
			Geheel

Wedstrijd gestopt voor:	20 km	10 km	opnieuw rijden op dezelfde dag
Wedstrijd gestopt tussen:	20 en 40 km	10-25 km	Hervatting van de wedstrijd met behoud van punten en ronden
Wedstrijd gestopt na:	40 km	25 km	De stand van de wedstrijd is de uitslag

§11 Scratch

Definitie

3.2.173 Een "Scratch" wedstrijd is een individuele wedstrijd over een tevoren vastgestelde afstand.

(gewijzigd per 1.01.02)

Organisatie van de wedstrijd

3.2.174 De wedstrijd zal verreden worden over de volgende afstanden:

Junior-dames	7.5 km
Junioren	10 km
Elite dames	10 km
Elite heren	15 km

(gewijzigd per 1.01.02)

3.2.175 Om het maximum aantal toegestane renners op de baan te bereiken, kunnen kwalificatieritten plaatsvinden om het aantal ingeschreven renners te verminderen volgens onderstaande tabel:

CATEGORIE	TE RIJDEN AFSTAND
Mannen	10 km
Vrouwen	7,5 km
Junior-mannen	7,5 km
Junior-vrouwen	5

(gewijzigd per 1.01.02; 1.01.03)

Verloop van de wedstrijd

3.2.176 Voor de start stelt de helft van de renners zich op aan de balustrade, de andere helft stelt zich achter elkaar in een enkele in lijn op in het sprintersvak. Na een geneutraliseerde ronde wordt een vliegende start gegeven.

(gewijzigd per 1.01.02)

3.2.177 Renners die door het hoofdpeloton worden gedubbeld moeten onmiddellijk de baan verlaten.

3.2.178 De einduitslag wordt vastgesteld tijdens de eindsprint, rekening houdend met ronden voorsprong die zijn genomen.

(gewijzigd per 1.01.02; 1.01.03)

3.2.179 (Vervallen vanaf 1.01.02)

3.2.180 In geval van het onderling verlenen van hand- en spandiensten tussen de renners, mogen de commissarissen de betrokkenen uit de wedstrijd nemen.

(gewijzigd per 1.01.02)

3.2.181 De laatste ronde van de wedstrijd zal aangekondigd worden door middel van een belsignaal.

Incidenten

3.2.182 Renners die slachtoffer worden van een erkend incident hebben recht op een neutralisatie gedurende het aantal ronden dat de 1300 meter het dichtst benadert.

Geneutraliseerde renners mogen in de laatste kilometer niet terugkomen in de baan. De renner die de wedstrijd niet beëindigt zal niet geklasseerd worden.

(gewijzigd per 1.01.02; 26.08.04; 20.09.05)

- 3.2.183** De wedstrijd kan stilgelegd worden bij een massale valpartij. De commissarissen zullen in dat geval beslissen of er een nieuwe start zal worden gegeven over de volledige afstand of voor de resterende afstand, met in achtneming van de posities op het moment van de valpartij.
Een zelfde regel is van toepassing bij onderbreking van de wedstrijd tengevolge van weersomstandigheden of ingeval van overmacht.

§12 Tandem

Definitie

- 3.2.184** De tandemwedstrijd is een "sprinttoernooi" voor tandems. Deze wedstrijd wordt gereden volgens de reglementen van de sprintwedstrijden, met uitzondering van de volgende bepalingen.

Organisatie van de wedstrijd

- 3.2.185** Ieder koppel wordt beschouwd als één enkele deelnemer.
- 3.2.186** De wedstrijden worden georganiseerd volgens de tabel van artikel 3.2.050 in overeenstemming met het aantal deelnemers, berekend vanaf de finale.
Op een wielervedstrijd van 333,33 m of minder, mogen echter maximaal drie tandems per rit deelnemen.
- 3.2.187** De kwalificatiewedstrijden worden verreden over één baanronde met vliegende start.

- 3.2.188** De wedstrijd zal verreden worden over de volgende afstanden:
- | | |
|------------------------------|----------|
| - baan minder dan 333,33 m | 6 ronden |
| - baan van 333,33 m | 5 ronden |
| - baan van meer dan 333,33 m | 4 ronden |
| - baan van meer dan 450 m | 3 ronden |

§13 Demi-fond

Definitie

- 3.2.189** Demi-fond is een wedstrijd waarin iedere renner rijdt achter een gemotoriseerde gangmaker.

Motoren en gangmakers

- 3.2.190** De nationale federatie van de organisator moet 10 motorfietsen (waarvan twee reserve motoren) leveren die gebouwd zijn volgens de ter zake geldende reglementering. De reservemotoren staan ter beschikking van de gangmakers in geval van een defect aan hun motorfiets.
- 3.2.191** De commissarissen controleren de motoren, indien nodig met hulp van een technicus met ervaring in dit soort werk.
- 3.2.192** Op een door het college van commissarissen vastgesteld tijdstip, zal de controle van de motoren plaatsvinden.
- 3.2.193** Na de controle zullen de motoren in een afgesloten ruimte geplaatst worden, waarvan de sleutels in bewaring worden gegeven van één van de commissarissen. De motoren worden slechts ter beschikking gesteld van de gangmakers op het moment dat zij zich naar de baan zullen begeven.
- 3.2.194** Tussen twee controles in moet iedere gangmaker steeds dezelfde motor gebruiken.
- 3.2.195** De gangmakers moeten in het bezit zijn van een licentie.

- N
- 3.2.195.01** Een gangmaker welke, met inachtneming van artikel 1.1.039.06, deelneemt aan een internationale wedstrijd of aan een nationaal kampioenschap dient minimaal in het bezit te zijn van een:
- licentie als gangmaker A bij wedstrijden met motoren van meer dan 100 cc;
 - licentie als gangmaker B bij wedstrijden met motoren tot en met 100 cc.

(gewijzigd per 1.10.06)

- 3.2.196** De voorzitter van het college der commissarissen zal twee reservegangmakers aanwijzen. Deze gangmakers moeten zich gedurende de volledige tijd van de wedstrijden klaar houden om de reservemotoren op te starten in geval van defect van één van de motoren in de wedstrijd.

Organisatie van de wedstrijd

- 3.2.197** De wedstrijden demi-fond kunnen verreden worden hetzij over een bepaalde duur (1uur), hetzij over een bepaalde afstand.
In dit laatste geval zijn volgende afstanden van toepassing:
* Series: 25 km
* Finale: 2 reeksen van ieder 30 km
- 3.2.198** De series worden dezelfde dag verreden.
- 3.2.199** De commissarissen zullen al naar gelang het aantal aangemelde renners voor deze discipline het aantal series bepalen. Er zijn minstens twee series met maximaal acht renners per serie.

Indien er twee series zijn, zullen de eerste drie renners van iedere serie, alsmede de vierde renner van de snelste serie, geplaatst worden voor de finale.

Indien er drie series zijn, zullen de eerste twee renners van iedere serie, alsmede de derde renner van de snelste serie, geplaatst worden voor de finale.

Indien er vier of meer series zijn, dan zal de winnaar van iedere serie deelnemen aan de finale, alsmede de tweede renner van de snelste serie, met dien verstande dat de finale verreden wordt met maximaal zeven renners.
- 3.2.200** De finale wordt verreden over twee ritten met een tussentijd van 30 minuten.
- 3.2.201** Bij iedere rit worden volgende punten toegekend:
- | | |
|------|-----------|
| 1ste | 50 punten |
| 2de | 35 punten |
| 3de | 25 punten |
| 4de | 17 punten |
| 5de | 11 punten |
| 6de | 7 punten |
| 7de | 4 punten |
- 3.2.202** Het eindklassement wordt opgemaakt door optelling van de behaalde punten van iedere renner in de twee ritten. In geval van ex aequo zal de behaalde plaats in de snelste rit doorslaggevend zijn.
- #### **Verloop van de wedstrijden**
- 3.2.203** Een lijn, genaamd "stayerslijn", moet getrokken zijn in de lengterichting over de gehele lengte van de baan, op 1/3 van de totale breedte, doch op minstens 2,50 m van de buitenzijde van de baan (balustrade). Het resterende vrije gedeelte moet in ieder geval voldoende breed zijn om 3 tegenstanders gelijktijdig naast elkaar te kunnen laten rijden.
- 3.2.204** Het is verboden boven de stayerslijn te rijden. Bovendien is het absoluut verboden een tegenstander binnendoor te passeren en dit op straffe van diskwalificatie.
- 3.2.205** Een aanvaller mag slechts boven de stayerslijn rijden wanneer hij een tegenstander aanvalt en probeert te passeren, doch hij moet steeds voldoende ruimte laten om andere tegenstanders de kans te geven hem ook langs de buitenzijde aan te vallen.
- 3.2.206** De startvolgorde van de renners bij de ritten en de toewijzing van de motoren gebeurt door loting op de baan zelf. De startvolgorde van de eerste rit van de finale wordt eveneens bepaald door loting op de baan zelf. De startvolgorde van de tweede rit is de omgekeerde volgorde van de eerste reeks.
- 3.2.207** Iedere renner heeft voor de volledige duur van de wedstrijd steeds dezelfde gangmaker.
- 3.2.208** De gangmakers komen in de baan zonder de renners. Na enkele opwarmingsronden zullen zij, op teken van de starter,

Hun startpositie innemen.

- 3.2.209** De renners stellen zich op volgens de door loting bepaalde startvolgorde aan de binnenzijde van de baan.
- 3.2.210** De start van de wedstrijd wordt gegeven door middel van een fluitsignaal. Na één ronde moeten de renners plaats genomen hebben achter de motor van hun gangmaker.
(N) De starter zal de wedstrijd niet eerder vrij geven middels een pistoolschot alvorens alle renners hun positie achter hun gangmaker hebben ingenomen.
- 3.2.211** Een belsignaal zal, voor de renner aan de leiding, de laatste ronde aankondigen. Het klassement zal opgemaakt worden aan de hand van de eerstvolgende passage op de aankomstlijn en aan de hand van het aantal afgelegde ronden. Alle renners dienen derhalve na de finish van de winnaar van de wedstrijd nog éénmaal de aankomstlijn te passeren.
- 3.2.212** In de wedstrijden over een bepaalde tijdsduur, zal er gebeld worden 1 minuut vóór het verstrijken van die tijdsduur. Op het juiste tijdstip zal de tijdwaarnemer door middel van een pistoolschot een einde (laten) maken aan de wedstrijd en de aankomstrechtter zal bij de eerstvolgende passage van de aankomstlijn het klassement opmaken aan de hand van de afgelegde afstand van iedere deelnemer.
- 3.2.213** Wanneer een renner een ronde achterstand heeft op een andere renner, mag hij de andere renner niet ophouden (verdedigend rijden) op straffe van uitsluiting na één enkele waarschuwing.
- 3.2.214** Iedere renner die 5 ronden achterstand heeft op de renner aan de leiding, zal uitgesloten worden.

3.2.215 De gangmakers die onderstaande fouten begaan, zullen als volgt bestraft worden:

sanctie	Vlag	Graad van bestraffing
Waarschuwing	Groen	A
Boete van 500 SFrs	Groen en geel	B
Boete van 750 SFrs en 15 dagen schorsing	Geel	C
Boete van 1000 SFrs en 1 tot 3 maanden schorsing	Rood	D

overtredingen	1e	2e	3e	4e
1) Rijden boven de stayerslijn met een tegenstander op minder dan 10 m achter zich	A	B	C	D
2) Rijden boven de stayerslijn terwijl men aangevallen wordt	B	C	D	
3) Rijden boven de stayerslijn zij aan zij met een tegenstander (oplopen)	B	C	D	
4) Overtreding 1) begaan door een gedubbelde renner	B	C	D	
5) Overtreding 2) of 3), begaan door een gedubbelde renner	C	D		
6) Doorgang langs de balustrade: - met twee - met drie	B C	C D	D	
7) Terugzakken naar de stayerslijn met minder dan 5 m voorsprong (snijden van een tegenstander)	C	D		
8) Poging om met vieren te passeren	D			
9) Passeren binnendoor	D			
10) Rijden met één enkele hand aan het stuur	A	B	C	D

- 3.2.216** In geval van defect aan een motor of een erkend incident vóór het aansluiten van de renners achter de gangmakers, zal voor een valse start worden afgeschoten en wordt de wedstrijd opnieuw gestart. Nadat de starter de start geldig heeft verklaard en de wedstrijd "open" is, zal in geval van een erkend incident aan de combinatie in kwestie een neutralisatie van een aantal ronden welke de afstand van 1500 m het dichtst benadert worden toegekend, behalve tijdens de laatste 5 ronden of tijdens de laatste minuut wanneer het een wedstrijd op tijd betreft. In dat geval wordt de wedstrijd normaal beëindigd zonder dat de betrokken renner nog in de baan komt. De betrokken renner wordt geklasseerd op de plaats die hij op het ogenblik van het incident innam indien de commissarissen beslissen dat zijn plaatsing reeds als een vaststaande zaak gezien kon worden. Indien dit niet het geval is, zal hij als laatste geklasseerd worden.

N
3.2.216.01 Uitsluitend bij demi-fond wedstrijden met motoren van meer dan 100 cc heeft de combinatie, in het

geval van een erkend incident en binnen de voorwaarden zoals in artikel 3.2.216 omschreven, 500 meter de tijd om op snelheid te komen en zijn positie weer in te nemen na binnen 1500 meter vanaf de aanvang van de neutralisatie weer in de baan te zijn.

(gewijzigd per 1.10.06)

3.2.217 De wedstrijd wordt geheel opnieuw gereden indien de baan onbruikbaar wordt, behalve wanneer de wedstrijd wordt gestopt tijdens de laatste tien ronden, of tijdens de laatste twee minuten als het een wedstrijd op tijd betreft. In dat geval wordt het klassement opgemaakt aan de hand van de laatste doorkomst op de aankomstlijn.

§14 Afvalwedstrijd

Definitie

3.2.218 Een afvalwedstrijd is een individuele wedstrijd waarin de laatste renner van elke afvalsprint wordt uitgeschakeld.

Organisatie van de wedstrijd

3.2.219 De organisatie van de wedstrijd wordt geregeld door een eigen wedstrijdreglement van de wedstrijd.

Verloop van de wedstrijd

3.2.220 De renners stellen zich op in het rechte gedeelte van de baan voor de aankomstlijn.

3.2.221 De eerste ronde wordt geneutraliseerd en met een matige snelheid afgelegd. Na deze geneutraliseerde ronde wordt er een vliegende start gegeven door middel van een pistoolschot.

3.2.222 Een afvalling zal plaatsvinden: elke twee ronden op banen van minder dan 333,33 m en elke ronde op banen van 333,33 m of meer
Op banen van minder dan 333,33 m zal de afvallingsronde worden aangekondigd door een belsignaal bij de voorafgaande passage van de finishlijn.

3.2.223 Na iedere afvalling zal de laatste renner, beoordeeld op de positie van het achterwiel op de aankomstlijn, uitgeschakeld worden. Hij moet onmiddellijk de baan verlaten.

3.2.224 De laatste twee overblijvende renners betwisten een normale eindsprint. Hun klassement wordt opgemaakt aan de hand van de positie van het voorwiel op de aankomstlijn.

3.2.225 Het nemen van een winstronde wordt niet in beschouwing genomen.

3.2.226 Renners die getroffen worden door een incident dat hen belet hun wedstrijd verder voort te zetten, zijn uitgeschakeld. In geval van een incident met één of meerdere renners zal de volgende afvalling uitgesteld worden met 1 of 2 ronden, al naar gelang de lengte van de baan.
Wanneer er minder dan 8 renners in de wedstrijd zijn zal een renner, betrokken bij een incident, als laatste geklasseerd worden, zelfs al beëindigt hij de wedstrijd niet.

§15 Zesdaagse wedstrijden

3.2.227 Een "6-daagse"-wedstrijd duurt 6 opeenvolgende dagen en bevat minimaal 24 uren wedstrijdtijd.

3.2.228 Het staat de organisator vrij de duur en het programma van de "6-daagse wedstrijd" te bepalen mits binnen het kader van artikel 3.2.227.

3.2.229 De "6-daagse-wedstrijd" is een wedstrijd met ploegen samengesteld uit 2 of 3 renners welke dezelfde truien en dezelfde rugnummers moeten dragen zoals aangegeven in artikel 1.3.044.

3.2.230 De baan, waarop een "6-daagse wedstrijd" wordt verreden, moet minstens een lengte hebben van 140m.

3.2.231 Het aantal deelnemende ploegen wordt bepaald door de organisator, de lengte van de baan in aanmerking genomen.

3.2.232 Bij de start van Koppelkoersen/jachten (uitgezonderd de handicapwedstrijden) moet het scorebord steeds 0 ronden aangeven voor alle ploegen.
Na de Koppelkoersen/jachten moet het scorebord echter weer het algemeen klassement van de wedstrijd aangeven. Bij aanvang van de finale Koppelkoers/jacht op de laatste wedstrijddag moet het scorebord het daadwerkelijke algemeen klassement van dat moment aangeven.

(gewijzigd per 1.01.04)

3.2.233 [Vervallen per 1.01.04]

3.2.234 In geval van mechanisch defect, als zodanig erkend door de commissarissen, of als een renner valt, zal de ploeg recht hebben op een neutralisatie van 1.5 km (het aantal ronden dat de 1.5 km het dichtst benadert).
In geval van een niet door de commissarissen erkend incident of na het einde van de neutralisatie moet één van de ploegmaten de wedstrijd voor 100% hervatten vanaf de positie die de ploeg innam vóór het incident, zoniet dan zal de ploeg gestraft worden met het aantal opgelopen verliesronden.

(gewijzigd per 1.01.04)

3.2.235 De gewonnen ronden door de ploeg, waarvan één van de ploegmaten geneutraliseerd is, zullen slechts worden toegekend indien de in de wedstrijd gebleven renner de volledige afstand heeft afgelegd, d.w.z. dat hij geen enkele aflossing heeft laten voorbijgaan.

3.2.236 Bij een Koppelkoers/jacht tegen het uurwerk, zal de ploeg die op dat moment slechts uit 1 renner bestaat, de baan dienen te verlaten 10 ronden vóór het einde van de Koppelkoers/jacht.

(gewijzigd per 1.01.04)

3.2.237 De baanmanager heeft het recht, na overleg met het college van commissarissen, een voorlopige ploeg te vormen met renners van wie de ploegmaten geneutraliseerd zijn. Deze renners moeten dan dezelfde trui en hetzelfde rugnummer dragen. Bij de vorming van de voorlopige ploeg en om de voorlopige positie te bepalen van deze nieuwe ploeg, zal men het aantal ronden van hun basisploegen optellen, naar beneden afgerond naar een even getal en delen door twee. Bij het ontbinden van de voorlopige ploeg, zullen de gewonnen of verloren ronden alsmede de verworven punten van iedere renner verwerkt worden in het algemeen klassement van hun basisploeg.

3.2.238 Als een renner geneutraliseerd wordt, zal zijn ploegmaat de "jacht" voortzetten zoals aangegeven in de artikelen 3.2.235 en 3.2.236. Als de geneutraliseerde renner niet in staat is de eerstvolgende "jacht" te rijden wordt de gehele ploeg geneutraliseerd.

Na afloop van de "jacht" wordt de ploeg in dezelfde positie geplaatst als de dichtstbijzijnde ploeg in de algemene rangschikking van voor de wedstrijd, inclusief het aantal door deze ploeg tijdens de "jacht" verloren ronden. De gewonnen ronden worden niet meegeteld. Bovendien wordt de geneutraliseerde ploeg een verliesronde aangerekend.

3.2.239 De dienstdoende wedstrijdarts kan beslissen om een renner te neutraliseren voor een maximum periode van 36 uur, na afloop waarvan de renner uit de wedstrijd wordt genomen.

(gewijzigd per 1.01.04)

3.2.240 Als een renner opgeeft, dan is de ploeg ontbonden. De overblijvende renner mag aan alle individuele onderdelen blijven deelnemen.
Indien hij binnen 48 u niet is opgenomen in een andere ploeg, dan wordt ook hij uit de wedstrijd genomen.

3.2.241 Wanneer er een nieuwe ploeg wordt gevormd wordt deze in het algemeen klassement opgenomen met het klassement van de beste ploeg die ontbonden is minus een verliesronde. De door de twee ploegen gewonnen punten worden bij elkaar opgeteld en door 2 gedeeld.

3.2.242 De punten worden als volgt toegekend:

- Ploegen wedstrijd; koppelkoers, koppel-afvalkoers, koppeltijdrit (500-1000 m): 20, 12, 10, 8, 6, 4 punten
- Individuele wedstrijden; puntenkoers, afvalwedstrijd, tijdrit (1 ronde), demy, scratch, keirin: 10, 6, 5, 4, 3, 2 punten
- Sprint : 5, 3, 2, 1 punten; dubbele punten tijdens de finale koppelkoers (maximaal 6 elke 10 ronden)

(gewijzigd per 10.06.05; 25.09.07)

3.2.243 Aangezien het onmogelijk is om alle ploegen tegelijkertijd in de baan te brengen om deel te nemen aan dezelfde wedstrijd, is men verplicht om in reeksen te rijden. Dan dient men als volgt te werk te gaan:

A: 1 reeks met de ploegen van de 1e helft van het algemeen klassement: met 1 renner of per ploeg:

10-8-6-4-2 punten

- per ploeg (1 aflossing halverwege de wedstrijd) 10, 8, 6, 4, 2 punten
- koppelkoers 15, 10, 8, 6, 4, 2 punten

1 reeks met de ploegen van de 2e helft van het algemeen klassement: met 1 renner of per ploeg:

10-8-6-4-2 punten

- per ploeg (1 aflossing halverwege de wedstrijd) 10, 8, 6, 4, 2 punten
- koppelkoers 15, 10, 8, 6, 4, 2 punten

- B:** 2 ritten met de ploegen van de 1e helft van het algemeen klassement: met 1 renner: 5-4-3-2-1 punten.
2 ritten met de ploegen van de 2e helft van het algemeen klassement: met 1 renner: 5-4-3-2-1 punten.
Ronden die gewonnen worden tijdens dernywedstrijden tellen niet mee voor de algemene rangschikking.

(gewijzigd per 1.01.04)

3.2.244

Behalve tijdens de laatste Koppelkoers/jacht van de "6-daagse" worden de ploegen beloond met een bonusronde voor elk veelvoud van 100 punten dat zij verzamelen.

Bonusronden kunnen ook worden verdiend in speciale wedstrijden zoals tijdritten, maar alleen als alle ploegen aan deze wedstrijd kunnen deelnemen.

(gewijzigd per 1.01.04)

3.2.245

Alle punten, gewonnen in de individuele- en ploegenwedstrijden tellen mee voor het algemeen klassement.

Alle ronden, gewonnen in wedstrijden waarin tenminste 1 renner van elke ploeg in de baan is tellen mee voor het algemeen klassement.

Ronden gewonnen in afvalwedstrijden tellen niet mee voor de totaal stand.

(gewijzigd per 21.01.06)

3.2.246

Elke dag zal er, in aanvulling op de rit- of etappeklassementen, een algemeen klassement worden opgemaakt op basis van het aantal afgelegde ronden en gewonnen punten.

De totale afstand, afgelegd in de 6 wedstrijddagen, uitgedrukt in hele ronden, en het totaal aantal behaalde punten is bepalend voor het eindklassement.

Het puntenklassement wordt gebruikt om de ploegen te rangschikken met hetzelfde aantal ronden. De ploeg met het grootste aantal ronden, ongeacht het behaalde puntentotaal, wordt tot winnaar verklaard.

Om ploegen met een gelijk aantal ronden en punten te rangschikken, wordt de uitslag van de ploegen in de eindsprint in aanmerking genomen.

§ 16 Omnium

Definitie

3.2.247

Het omnium bestaat uit vijf wedstrijden welke op één dag in de volgende volgorde worden verreden:

- 1) 200 meter tijdrit (vliegende start)
- 2) scratch wedstrijd (volgens het schema zoals genoemd in artikel 3.2.175)
- 3) individuele achtervolging
 - 3000 meter voor Elite
 - 2000 meter voor junioren en Elite vrouwen
 - 1500 meter voor Junior vrouwen
 - (zonder finales, elke keer twee renners tegen elkaar die geselecteerd worden uit de stand van het algemeen klassement na de scratch wedstrijd)
- 4) Puntenkoers
 - 15 KM voor Mannen
 - 10 KM voor vrouwen
 - (Zie het schema in artikel 3.2.117 betreffende het aantal ronden en sprints)
- 5) Tijdrit
 - 1 Kilometer voor mannen
 - 500 meter voor vrouwen
 - (elke keer met twee renners in de baan, die geselecteerd worden uit de stand van het algemeen klassement na de

puntenkoers).

(Gewijzigd per 24.09.09)

Organisatie van de competitie

- 3.2.248** Voor zover mogelijk, is er een tijdsspanne van tenminste 30 minuten tussen twee wedstrijden.
- 3.2.249** Iedere renner die niet aan de start verschijnt bij een van de wedstrijden zal niet toegestaan worden deel te nemen aan de daaropvolgende wedstrijden en wordt beschouwd als de competitie te hebben opgegeven. Hij zal daartoe als laatste geplaatst worden in het eindklassement met de aanduiding "DNF" (is niet gefinished).
- Stand**
- 3.2.250** Na elke wedstrijd wordt een volledige uitslag opgemaakt.
- 3.2.251** Een optelling van de uitslagen behaald in iedere wedstrijd wordt in oplopende volgorde na elke wedstrijd vernieuwd. Winnaar is de renner die het laagste totaal in de standen heeft behaald.
- 3.2.252** In geval van gelijke stand, wordt de beste renner bepaald door de minste tijd na optelling van de tijden in de tijdrit wedstrijden.

Hoofdstuk III: UCI-PUNTENKLASSEMENT VOOR BAANRENNERS

- 3.3.001** De UCI heeft een jaarlijks individueel klassementssysteem ontworpen voor de junioren en de elite categorieën die deelnemen aan de wedstrijden zoals genoemd in artikel 3.3.009.
- De punten die gewonnen worden in wedstrijden voor de belofte-categorie worden opgenomen in het elite-klassement.
- Dit klassement wordt het "UCI Baan Individueel klassement" genoemd en is exclusief eigendom van de UCI.
- (gewijzigd per 25.09.07)*
- 3.3.002** Er is ook een klassement voor de overeenkomende landen en deze is het exclusieve eigendom van de UCI.
- 3.3.003** Het klassement wordt ingesteld op grond van de punten die door de renners worden verdiend bij deelname aan baanwedstrijden op de internationale kalender, verdeeld in klassen volgens artikel 3.8.003.
- In baanevenementen op de internationale kalender welke per categorie 50 % of meer deelnemers zonder toegekende punten laten deelnemen kunnen geen punten worden verdiend.
- Het klassement begint onmiddellijk na de Elite Wereldkampioenschappen opnieuw en eindigt aan het eind van de volgende uitgave van de Elite Wereldkampioenschappen. Tijdens de onderbreking tussen de twee klassementenperioden worden geen punten toegekend.
- De baancommissie kan dispensatie toekennen in het geval van onvoorspelbaar late wijziging van de datum van het Elite Wereldkampioenschap.
- (gewijzigd per 10.06.05; 25.09.08)*
- 3.3.004** Het aantal te winnen punten in elke wedstrijd wordt aangegeven in artikel 3.3.010. Voor de wedstrijden in de klassen 1 tot 4 kunnen alleen punten toegekend worden als het evenement in overeenstemming is met de deelnamevoorwaarden.
- 3.3.005** Per wedstrijd worden één maal UCI punten toegekend in elk evenement.
- Voor de evenementen die als toernooi worden gereden, worden de UCI punten toegekend volgens het eindklassement van de specialiteit. Bij afwezigheid van eindklassementen wordt de wedstrijd waarin UCI punten te verdienen zijn duidelijk aangeduid in het programma van het evenement, bij gebreke waaraan, de punten niet zullen worden toegekend.

- 3.3.006** Nationale federaties en organisatoren zijn verplicht om onmiddellijk na de wedstrijd de lijst van deelnemers en de volledige uitslag per e-mail of fax aan het UCI hoofdkantoor te zenden. Bij wedstrijden over verschillende dagen moet deze informatie binnen 72 uur na afloop van de laatste wedstrijd op de laatste dag verzonden zijn.
- Alle Nationale Federaties moeten onmiddellijk alle feiten of besluiten bekendmaken die er toe kunnen leiden dat er wijzigingen ontstaan in de door een renner verworven punten.
Wordt dergelijke informatie niet overgebracht, dan kan het UCI bestuur de betreffende wedstrijd declasseren of uitsluiten van de kalender, niettegenstaande andere sancties waarin de reglementen voorzien.
- 3.3.007** De individuele rangschikking en de rangschikking per land wordt tenminste tweemaal per maand opgemaakt. Zonodig wordt de rangschikking van vorige maanden gecorrigeerd.
- 3.3.008** Het UCI bestuur kent aan de renners prijzen toe overeenkomstig de vastgestelde voorwaarden en de plaatsing binnen het systeem van de rangschikking.
- Indien de rangschikking wordt gerectificeerd moeten de uitgekeerde prijzen worden geretourneerd en gegeven aan de rechthebbende renners volgens de herziene rangschikking.
- 3.3.009** **Classificatie van wedstrijden**
Olympische Spelen
Wereldkampioenschappen
Wereldbikers
Regionale Spelen
Continentale Spelen
Internationale wedstrijden klasse 1, 2, 3, 4
- 3.3.010** **Individuele rangschikking**

		ELITE / JUNIORS					
Rank	World Championships		World Cups*		Continental Championships		
	Olympic games*						
Individual events	Men	Women	Men	Women	Men	Women	
	1	500	500	300	300	170	170
	2	320	320	260	260	130	130
	3	240	240	220	220	110	110
	4	220	220	180	180	90	90
	5	200	200	160	160	70	70
	6	180	180	140	140	50	50
	7	160	160	120	120	30	30
	8	140	140	100	100	20	20
	9	120	120	80	80	15	15
	10	100	100	60	60	10	10
	11	80	80	40	40	8	8
	12	60	60	20	20	6	6
	13 to X	30	30	10	10	3	3
* Elite only							
Madison	1	500 (2 x 250)	—	300 (2 x 150)	—	170 (2 x 85)	—
	2	320 (2 x 160)	—	260 (2 x 130)	—	130 (2 x 65)	—
	3	240 (2 x 120)	—	220 (2 x 110)	—	110 (2 x 55)	—
	4	220 (2 x 110)	—	180 (2 x 90)	—	90 (2 x 45)	—
	5	200 (2 x 100)	—	160 (2 x 80)	—	70 (2 x 35)	—
	6	180 (2 x 90)	—	140 (2 x 70)	—	50 (2 x 25)	—
	7	160 (2 x 80)	—	120 (2 x 60)	—	30 (2 x 15)	—
	8	140 (2 x 70)	—	100 (2 x 50)	—	20 (2 x 10)	—
	9	120 (2 x 60)	—	80 (2 x 40)	—	15 (2 x 7.5)	—
	10	100 (2 x 50)	—	60 (2 x 30)	—	10 (2 x 5)	—
	11	80 (2 x 40)	—	40 (2 x 20)	—	8 (2 x 4)	—
	12	60 (2 x 30)	—	20 (2 x 10)	—	6 (2 x 3)	—
	13 to X	30 (2 x 15)	—	10 (2 x 5)	—	3 (2 x 1.5)	—

		ELITE / JUNIORS					
Rank	World Championships		World Cups*		Continental Championships		
	Olympic games*						
Team Pursuit	Men	Women	Men	Women	Men	Women	
	1	1000 (4 x 250)	750 (3 x 250)	600 (4 x 150)	450 (3 x 150)	340 (4 x 85)	255 (3 x 85)
	2	640 (4 x 160)	480 (3 x 160)	520 (4 x 130)	390 (3 x 130)	260 (4 x 65)	195 (3 x 65)
	3	480 (4 x 120)	360 (3 x 120)	440 (4 x 110)	330 (3 x 110)	220 (4 x 55)	165 (3 x 55)
	4	440 (4 x 110)	330 (3 x 110)	360 (4 x 90)	270 (3 x 90)	180 (4 x 45)	135 (3 x 45)
	5	400 (4 x 100)	300 (3 x 100)	320 (4 x 80)	240 (3 x 80)	140 (4 x 35)	105 (3 x 35)
	6	360 (4 x 90)	270 (3 x 90)	280 (4 x 70)	210 (3 x 70)	100 (4 x 25)	75 (3 x 25)
	7	320 (4 x 80)	240 (3 x 80)	240 (4 x 60)	180 (3 x 60)	60 (4 x 15)	45 (3 x 15)
	8	280 (4 x 70)	210 (3 x 70)	200 (4 x 50)	150 (3 x 50)	40 (4 x 10)	30 (3 x 10)
	9	240 (4 x 60)	180 (3 x 60)	160 (4 x 40)	120 (3 x 40)	30 (4 x 7.5)	22.5 (3 x 7.5)
	10	200 (4 x 50)	150 (3 x 50)	120 (4 x 30)	90 (3 x 30)	20 (4 x 5)	15 (3 x 5)
	11	160 (4 x 40)	120 (3 x 40)	80 (4 x 20)	60 (3 x 20)	16 (4 x 4)	12 (3 x 4)
	12	120 (4 x 30)	90 (3 x 30)	40 (4 x 10)	30 (3 x 10)	12 (4 x 3)	9 (3 x 3)
	13 to X	60 (4 x 15)	45 (3 x 15)	20 (4 x 5)	15 (3 x 5)	6 (4 x 1.5)	4.5 (3 x 1.5)
* Elite only							
Team Sprint	1	750 (3 x 250)	500 (2 x 250)	450 (3 x 150)	300 (2 x 150)	255 (3 x 85)	170 (2 x 85)
	2	480 (3 x 160)	320 (2 x 160)	390 (3 x 130)	260 (2 x 130)	195 (3 x 65)	130 (2 x 65)
	3	360 (3 x 120)	240 (2 x 120)	330 (3 x 110)	220 (2 x 110)	165 (3 x 55)	110 (2 x 55)
	4	330 (3 x 110)	220 (2 x 110)	270 (3 x 90)	180 (2 x 90)	135 (3 x 45)	90 (2 x 45)
	5	300 (3 x 100)	200 (2 x 100)	240 (3 x 80)	160 (2 x 80)	105 (3 x 35)	70 (2 x 35)
	6	270 (3 x 90)	180 (2 x 90)	210 (3 x 70)	140 (2 x 70)	75 (3 x 25)	50 (2 x 25)
	7	240 (3 x 80)	160 (2 x 80)	180 (3 x 60)	120 (2 x 60)	45 (3 x 15)	30 (2 x 15)
	8	210 (3 x 70)	140 (2 x 70)	150 (3 x 50)	100 (2 x 50)	30 (3 x 10)	20 (2 x 10)
	9	180 (3 x 60)	120 (2 x 60)	120 (3 x 40)	80 (2 x 40)	22.5 (3 x 7.5)	15 (2 x 7.5)
	10	150 (3 x 50)	100 (2 x 50)	90 (3 x 30)	60 (2 x 30)	15 (3 x 5)	10 (2 x 5)
	11	120 (3 x 40)	80 (2 x 40)	60 (3 x 20)	40 (2 x 20)	12 (3 x 4)	8 (2 x 4)
	12	90 (3 x 30)	60 (2 x 30)	30 (3 x 10)	20 (2 x 10)	9 (3 x 3)	6 (2 x 3)
	13 to X	45 (3 x 15)	30 (2 x 15)	15 (3 x 5)	10 (2 x 5)	4.5 (3 x 1.5)	3 (2 x 1.5)

ELITE / JUNIORS									
Rank	Class 1		Class 2		Class 3		Class 4		
	Men	Women	Men	Women	Men	Women	Men	Women	
Individual events	1	100	100	70	70	40	40	10	10
	2	75	75	35	35	24	24	8	8
	3	60	60	30	30	20	20	6	6
	4	35	35	25	25	18	18		
	5	25	25	20	20	16	16		
	6	20	20	18	18	14	14		
	7	18	18	16	16				
	8	16	16	14	14				
	9	15	15	13	13				
	10	14	14	12	12				
	11	13	13						
	12	12	12						
Madison	1	100 (2 x 50)	—	70 (2 x 35)	—	40 (2 x 20)	—	10 (2 x 5)	—
	2	75 (2 x 37.5)	—	35 (2 x 17.5)	—	24 (2 x 12)	—	8 (2 x 4)	—
	3	60 (2 x 30)	—	30 (2 x 15)	—	20 (2 x 10)	—	6 (2 x 3)	—
	4	35 (2 x 17.5)	—	25 (2 x 12.5)	—	18 (2 x 9)	—		
	5	25 (2 x 12.5)	—	20 (2 x 10)	—	16 (2 x 8)	—		
	6	20 (2 x 10)	—	18 (2 x 9)	—	14 (2 x 7)	—		
	7	18 (2 x 9)	—	16 (2 x 8)	—				
	8	16 (2 x 8)	—	14 (2 x 7)	—				
	9	15 (2 x 7.5)	—	13 (2 x 6.5)	—				
	10	14 (2 x 7)	—	12 (2 x 6)	—				
	11	13 (2 x 6.5)	—						
	12	12 (2 x 6)	—						

ELITE / JUNIORS									
Rank	Class 1		Class 2		Class 3		Class 4		
	Men	Women	Men	Women	Men	Women	Men	Women	
Team Pursuit	1	200 (4 x 50)	150 (3 x 50)	140 (4 x 35)	105 (3 x 35)	80 (4 x 20)	60 (3 x 20)	20 (4 x 5)	15 (3 x 5)
	2	150 (4 x 37.5)	112.5 (3 x 37.5)	70 (4 x 17.5)	52.5 (3 x 17.5)	48 (4 x 12)	36 (3 x 12)	16 (4 x 4)	12 (3 x 4)
	3	120 (4 x 30)	90 (3 x 30)	60 (4 x 15)	45 (3 x 15)	40 (4 x 10)	30 (3 x 10)	12 (4 x 3)	9 (3 x 3)
	4	70 (4 x 17.5)	52.5 (3 x 17.5)	50 (4 x 12.5)	37.5 (3 x 12.5)	36 (4 x 9)	27 (3 x 9)		
	5	50 (4 x 12.5)	37.5 (3 x 12.5)	40 (4 x 10)	30 (3 x 10)	32 (4 x 8)	24 (3 x 8)		
	6	40 (4 x 10)	30 (3 x 10)	36 (4 x 9)	27 (3 x 9)	28 (4 x 7)	21 (3 x 7)		
	7	36 (4 x 9)	27 (3 x 9)	32 (4 x 8)	24 (3 x 8)				
	8	32 (4 x 8)	24 (3 x 8)	28 (4 x 7)	21 (3 x 7)				
	9	30 (4 x 7.5)	22.5 (3 x 7.5)	26 (4 x 6.5)	19.5 (3 x 6.5)				
	10	28 (4 x 7)	21 (3 x 7)	24 (4 x 6)	18 (3 x 6)				
	11	26 (4 x 6.5)	19.5 (3 x 6.5)						
	12	24 (4 x 6)	18 (3 x 6)						
Team Sprint	1	150 (3 x 50)	100 (2 x 50)	105 (3 x 35)	70 (2 x 35)	60 (3 x 20)	40 (2 x 20)	15 (3 x 5)	10 (2 x 5)
	2	112.5 (3 x 37.5)	75 (2 x 37.5)	52.5 (3 x 17.5)	35 (2 x 17.5)	36 (3 x 12)	24 (2 x 12)	12 (3 x 4)	8 (2 x 4)
	3	90 (3 x 30)	60 (2 x 30)	45 (3 x 15)	30 (2 x 15)	30 (3 x 10)	20 (2 x 10)	9 (3 x 3)	6 (2 x 3)
	4	52.5 (3 x 17.5)	35 (2 x 17.5)	37.5 (3 x 12.5)	25 (2 x 12.5)	27 (3 x 9)	18 (2 x 9)		
	5	37.5 (3 x 12.5)	25 (2 x 12.5)	30 (3 x 10)	20 (2 x 10)	24 (3 x 8)	16 (2 x 8)		
	6	30 (3 x 10)	20 (2 x 10)	27 (3 x 9)	18 (2 x 9)	21 (3 x 7)	14 (2 x 7)		
	7	27 (3 x 9)	18 (2 x 9)	24 (3 x 8)	16 (2 x 8)				
	8	24 (3 x 8)	16 (2 x 8)	21 (3 x 7)	14 (2 x 7)				
	9	22.5 (3 x 7.5)	15 (2 x 7.5)	19.5 (3 x 6.5)	13 (2 x 6.5)				
	10	21 (3 x 7)	14 (2 x 7)	18 (3 x 6)	12 (2 x 6)				
	11	19.5 (3 x 6.5)	13 (2 x 6.5)						
	12	18 (3 x 6)	12 (2 x 6)						

Regionale spelen

De toegekende punten bij regionale spelen zullen in overeenstemming met het aantal deelnemende landen worden toegekend, dat wil zeggen:

6 en meer landen:	de punten worden toegekend volgens een klasse 1 wedstrijd
5 landen:	de punten worden toegekend volgens een klasse 2 wedstrijd
4 landen:	de punten worden toegekend volgens een klasse 3 wedstrijd
1 t/m 3 landen:	geen punten

Als een land is ondergebracht bij meerdere verschillende regionale ploegen, dan zullen de punten worden toegekend aan de beste renner(s) van dit land in evenredigheid met het maximum aantal toegestane deelnemers zoals vermeld in het speciale reglement van het evenement.

Nationale kampioenschappen

Aan het eind van het laatste seizoen (laatste Wereldkampioenschappen) worden, in overeenstemming met de stand van de landen, de punten per wedstrijd de beste 12 renners als volgt toegekend:

Van de 1 ^{ste} tot de 5 ^{de} plaats:	de punten worden toegekend volgens een klasse 1 wedstrijd
Van de 6 ^{de} tot de 10 ^{de} plaats:	de punten worden toegekend volgens een klasse 2 wedstrijd
Van de 11 ^{de} tot de 15 ^{de} plaats:	de punten worden toegekend volgens een klasse 3 wedstrijd
Na de 15 ^{de} plaats:	de punten worden toegelend volgens een klasse 4 wedstrijd

Punten worden alleen toegekend bij nationale kampioenschappen welke op voorhand zijn aangemeld en geregistreerd op de UCI baan kalender. De uitslagen moeten elektronisch of per fax binnen 1 werkdag bij de UCI gedeponeerd zijn.

Indien elite- en belofterenrenners in dezelfde wedstrijd uitkomen in de nationaal kampioenschappen, worden punten toegekend volgens hun stand in de uitslag van de wedstrijd.

Voor nationale federaties die een aparte wedstrijd organiseren voor de beloftecategorie worden de punten toegekend volgens hetzelfde schema als voor de corresponderende elitewedstrijd.

Indien verschillende landen gezamenlijk een nationaal kampioenschap organiseren, is het puntenschema van het hoogst geplaatste land van toepassing.

Indien een nationale kampioenstitel is toegekend tijdens een internationale wedstrijd, worden de renners, ongeacht hun nationaliteit, beloond met de punten gerelateerd aan hun stand in de uitslag van die wedstrijd.

(gewijzigd per 10.06.05; 25.09.07; 13.06.08; 29.03.10)

3.3.011

Bij gelijkheid van punten tussen renners zal de einduitslag worden opgemaakt volgens onderstaand schema:

- 1) Wereld kampioenschappen
- 2) Wereldbeker wedstrijden
- 3) Continentale kampioenschappen
- 4) Internationale wedstrijden in de klasse 1
- 5) Internationale wedstrijden in de klasse 2
- 6) Internationale wedstrijden in de klasse 3
- 7) Internationale wedstrijden in de klasse 4

Ingeval hierna nog een gelijkheid in de stand is, dan zal de renner met de beste klassering volgens bovenstaand schema als beste geklasseerd worden.

(gewijzigd per 13.06.08)

Hoofdstuk IV: UCI-WERELDBEKER OP DE BAAN

3.4.001

De U.C.I. heeft een "Wereldbeker op de baan" ingevoerd dat bedoeld is voor een algemeen klassement voor landenteams, opgemaakt aan de hand van de uitslagen in een aantal wedstrijden die jaarlijks worden aangeduid door het Comité Directeur van de UCI.

3.4.002 De UCI is de exclusieve eigenaar van de wereldbeker op de baan.

3.4.003 De disciplines voor de wereldbeker zijn dezelfde als die voor de wereldkampioenschappen.

HEREN

- 1) 1 km tijdrit, met staande start
- 2) Sprint
- 3) Individuele achtervolging 4 km
- 4) Ploegenachtervolging 4 km
- 5) Keirin
- 6) Ploegensprint
- 7) Puntenrace, 30 km
- 8) Koppelkoers, 40 km
- 9) Scratch wedstrijd, 15 km

DAMES

- 1) 500 m tijdrit, met staande start
- 2) Sprint
- 3) Individuele achtervolging, 3 km
- 4) Ploegenachtervolging, 3 km
- 5) Keirin
- 6) Ploegensprint
- 7) Puntenrace, 20 km
- 8) Scratch wedstrijd, 10 km

(gewijzigd per 1.01.02; 1.01.03; 25.09.07)

Deelname

3.4.004 Deze wedstrijden zijn voorbehouden aan nationale selecties en geregistreerde baanploegen, die samengesteld mogen worden uit renners van 18 jaar en ouder. De leeftijd van een renner wordt vastgesteld door het verschil tussen het jaar waarin de laatste wedstrijd plaatsvindt in de van toepassing zijnde wereldbeker serie en het jaar van zijn geboorte.

De deelname aan elke wedstrijd voor de Wereldbeker bepaalt de kwalificatieaantallen van de nationale federaties aan de Wereldkampioenschappen volgens artikel 9.2.027bis.

(gewijzigd per 1.01.03, 21.01.06)

3.4.005 De inschrijvingen staan open voor de nationale federaties aangesloten bij de UCI en UCI baan ploegen.

(gewijzigd per 25.09.07)

3.4.006 Iedere nationale ploeg wordt samengesteld uit maximaal **15** renners waarvan maximaal 9 Heren en 6 Dames.

(gewijzigd per 1.01.02; 25.09.07)

3.4.007 Voor iedere wedstrijd is het aantal deelnemers per land als volgt:

HEREN

1km tijdrit	1
Sprint	2
Keirin	1
Ploegensprint	3
Individuele achtervolging	1
Ploegenachtervolging	4
Puntenrace	1
Koppelkoers	2
Scratch wedstrijd	1

DAMES

500 meter tijdrit	1
Sprint	2
Keirin	2
Ploegensprint	2
Individuele achtervolging	1
ploegenachtervolging	3
Puntenrace	2
Scratch wedstrijd	2

(gewijzigd per 1.01.02; 1.01.03; 26.08.04; 19.09.06; 25.09.07)

3.4.008 De nationale federaties moeten 6 weken vóór de datum van de wedstrijd hun deelname bevestigen door middel van de inschrijvingsformulieren.

Deze bevestiging moet eveneens het aantal personen van elke afvaardiging vermelden.

(gewijzigd per 1.01.02; 26.08.04)

3.4.009 Uiterlijk 3 weken vóór de datum van de wedstrijd, moeten de namen van de renners, van de reserves en van de begeleiders bekendgemaakt worden aan de organisatoren.

In geval van niet verschijnen van aangewezen renners na de deelnamebevestiging kunnen de volgende sancties worden opgelegd:

- een geldboete die gelijk is aan de reiskosten van de renners of minimaal Sfr. 2.000,- per renner. Deze boete moet betaald worden aan de organisatie. De nationale federatie van de renner zal aansprakelijk gehouden worden voor de betaling van de boete.

(gewijzigd per 1.01.02; 26.08.04)

3.4.009bis Een renner die eenmaal voor een wereldbeker wedstrijd geregistreerd staat mag aan geen enkele andere wedstrijd in geen enkele andere discipline deelnemen in de week voorafgaand aan, of na de genoemde wedstrijd, op straffe van uitsluiting van het klassement en een boete van Zw.frs. 500,- tot 3.000,--.

De baancommissie kan vrijstelling verlenen in geval van buitengewone omstandigheden die zich op onvoorspelbare wijze voordoen en waardoor één of meer renners verhinderd zijn om deel te nemen aan een wedstrijd van de Wereldbeker, evenals hun vervanging. De vrijstelling moet binnen 3 dagen na afloop van het eind van de wedstrijd zijn aangevraagd.

(gewijzigd per 10.06.05)

Organisatie

3.4.010 De organisatoren van de wereldbekerwedstrijden moeten samen met de UCI een bijzondere financiële overeenkomst ondertekenen betreffende de audiovisuele rechten, de marketingrechten en de feitelijke organisatie van de wedstrijden.

3.4.011 Vanaf 12u00 de dag vóór de wedstrijd tot en met de dag na de wedstrijd, zijnde in totaal 4 nachten, zijn de onkosten van de ploegen voor rekening van de organisatoren.

3.4.012 De organisator neemt, naast de deelnemende renners, ook voor zijn rekening:

- 1 begeleider voor ploegen met minder dan 3 renners
- 2 begeleiders voor ploegen bestaande uit 3 tot 5 renners
- 3 begeleiders voor ploegen bestaande uit 6 tot 10 renners
- 4 begeleiders voor ploegen bestaande uit 11 tot 15 renners

Er zal niet worden betaald voor een begeleider bij ploegen van minder dan 3 renners.

De organisator dient te voorzien in logies en ontbijt .

De ploegen die hun verblijf wensen te verlengen, kunnen dat doen op eigen kosten, maar dienen de organisator daarvan tevoren in kennis te stellen.

(gewijzigd per 26.08.04; 25.09.07; 24.01.08)

3.4.013 Het college van commissarissen bestaat uit 4 internationale UCI-commissarissen, waarvan de voorzitter en de secretaris worden aangewezen door de UCI.

De nationale federatie van de organisator zal de starter, de aankomstrechtter, de tijdwaarnemers en alle overige commissarissen die nodig zijn voor een efficiënte controle van de wedstrijden aanstellen.

(gewijzigd per 1.01.02)

3.4.014 De UCI zal een technisch afgevaardigde aanwijzen.

(gewijzigd per 1.01.02)

3.4.015 De organisator neemt eveneens de onkosten voor de personen aangewezen door de UCI voor zijn rekening, maar zij zullen worden uitbetaald via de UCI volgens de geldende regels.

3.4.016 Daags vóór de eerste wedstrijd, om 18u00, vergaderen alle officials en ploegleiders onder het voorzitterschap van de voorzitter van het college van commissarissen, in aanwezigheid van de technisch afgevaardigde van de UCI en de vertegenwoordigers van de organisatie.

Prijzen

3.4.017 De prijzenschema's voor de individuele uitslagen per wedstrijd worden jaarlijks vastgesteld door het UCI Management Committee en gepubliceerd in de "financiële verplichtingen".

(gewijzigd per 1.01.02)

3.4.018 (Vervallen vanaf 1.01.02)

3.4.019 De prijzen zullen na afloop van elke wedstrijd door de organisator uitbetaald worden aan de vertegenwoordiger van de respectievelijke ploegen.

(gewijzigd per 1.01.02)

3.4.020 De eerste 3 renners van elke wedstrijd ontvangen van de organisator respectievelijk een gouden (1ste plaats), een zilveren (2de plaats) en een bronzen medaille (3de plaats).
De organisator schenkt tevens aan het eerste land in de einduitslag van de wedstrijd een artistieke herinnering.

Eindklassement

3.4.021 Na afloop van elk der 15 disciplines van de wedstrijd zullen aan de eerste 10 renners volgende punten worden toegekend:

1ste	12	punten
2de	10	punten
3de	8	punten
4de	7	punten
5de	6	punten
6de	5	punten
7de	4	punten
8ste	3	punten
9de	2	punten
10de	1	punt

(gewijzigd per 1.01.02)

3.4.022 Het eindklassement van de wedstrijd per land zal opgemaakt worden door optelling van de behaalde punten van elke renner van iedere ploeg in elk van de 15 disciplines.
In het geval van gelijk aantal punten, wordt het aantal behaalde eerste plaatsen in aanmerking genomen, daarna het aantal tweede plaatsen, enzovoort.

(gewijzigd per 1.01.02)

3.4.023 Het totaal aantal behaalde punten per land in iedere wedstrijd zal dienen om op het einde van de laatste wedstrijd van het jaar de algemene eindrangschikking per land op te maken.

3.4.024 De UCI beloont het eerste land in de algemene eindrangschikking met de UCI WORLD TRACK CUP.

(gewijzigd per 1.01.02)

Klassement

3.4.025 De UCI beloont de eerste renner in het algemeen eindklassement van iedere individuele discipline met een Wereld Beker kampioenstui.

Behalve wanneer artikel 1.3.055bis, punt 6 van toepassing is mag de Wereld Bekerkampioen zijn trui in alle baanwedstrijden dragen, inclusief de Wereldkampioenschappen, in de categorie/discipline waarin hij Wereld Bekerkampioen is en in geen enkele andere wedstrijd.

(gewijzigd per 1.09.05)

Hoofdstuk V: WERELDRECORDS

3.5.001 De UCI erkent alleen de wereldrecords op de baan in de volgende categorieën en disciplines:

Vliegende start :

Alle categorieën : 200m en 500 m,

Staande start :

- Heren: Team sprint (op een 250 meter baan) 1 km, 4 km, 4 km per ploeg, uurrecord, beste uurprestatie, beste uurprestatie achter derny's.
- Dames: Team sprint (op een 250 meter baan) 500 m, 3 km, 3 km per ploeg, uurrecord, beste uurprestatie.

- Heren Juniores : Team sprint (op een 250 meter baan) 1 km, 3 km, 4 km per ploeg.
- Dames-Juniores: Team sprint (op een 250 meter baan) 500 m, 2 km, 3 km per ploeg.

(gewijzigd per 1.01.02; 10.06.05; 24.09.09)

- 3.5.002** De UCI is de exclusieve eigenaar van de formule voor een wereldrecord.
De UCI behoudt exclusief alle marketingrechten, audiovisuele en andere rechten welke betrekking hebben op een wereldrecordpoging en op elk record.
De UCI kan haar rechten overdragen volgens door haar gestelde voorwaarden.
- (gewijzigd per 1.01.02)*
- 3.5.003** Alleen de UCI kan een wereldrecord erkennen en bevestigen.
- (gewijzigd per 1.01.02)*
- 3.5.004** De UCI erkent en bevestigt eveneens de olympische records.
- 3.5.005** De records kunnen gevestigd worden tijdens een kalenderwedstrijd of tijdens een speciale poging, welke eveneens zal worden verreden volgens de desbetreffende UCI reglementering.
- Een speciale aanval moet vooraf schriftelijk worden goedgekeurd door de nationale federatie van de renner(s). Deze goedkeuring moet aan de UCI niet later dan één maand voorafgaand aan de aanval worden overlegd.
- Specifieke aanvallen op wereldrecords, anders dan voor een uurrecord of beste uurprestatie, kunnen niet plaatsvinden gedurende Wereldkampioenschappen.
- (gewijzigd per 1.01.02)*
- 3.5.006** Het publiek en de pers moeten gedurende de gehele duur van de wereldrecordpoging daarbij aanwezig kunnen zijn. Het aantal toeschouwers en persvertegenwoordigers kan, in het belang van de sportieve prestatie, worden gelimiteerd op voorwaarde van voorafgaande toestemming van de UCI.
- 3.5.007** Bij recordpogingen die plaatsvinden buiten de wedstrijden is de renner of de ploeg alleen in de baan.
- (gewijzigd per 1.01.02)*
- 3.5.008** De records moeten gerealiseerd worden op een door de UCI gehomologeerde baan.
Alleen rijwielen die voldoen aan het gestelde in de reglementen voor baanwedstrijden mogen gebruikt worden.
Een startblok moet gebruikt worden bij alle disciplines met staande start, alsmede bij het uurrecord.
- 3.5.009** Indien een recordpoging plaatsvindt in een ander land dan het land van de nationale federatie van de renner, dan zullen de beide federaties een overeenkomst maken waarin verzekerd wordt dat de aanval kan plaatsvinden onder de best mogelijke omstandigheden, met name wat betreft de ordediensten, de tijdwaarneming, de commissarissen en de antidoping controle.
- (gewijzigd per 1.01.02)*
- 3.5.010** De kosten die de recordpoging met zich meebrengt zijn voor rekening van de renner (waaronder de reis- en verblijfkosten van de internationale commissaris en de antidoping inspecteur, de laboratoriumkosten en de overige UCI-kosten). Indien de poging plaatsvindt in een ander land, dan is de betreffende nationale bond gerechtigd alle door haar gedragen kosten vergoed te krijgen. De nationale bond van de renner is mede aansprakelijk voor het voldoen van de kosten van de recordpoging.
- Tijdopname**
- 3.5.011** Bij recordpogingen moet er iedere ronde elektronische tijdopname zijn tot op een duizendste seconde nauwkeurig.
- 3.5.012** Bij uurrecordpogingen moet de elektronische tijdopname verplicht worden gecontroleerd door manuele tijdopname. Deze tijdopname moet worden uitgevoerd door twee officieel aangestelde tijdwaarnemers van de nationale federatie van het land waar de recordpoging plaatsheeft.

3.5.013 De opgenomen rondetijden zullen door één van de tijdwaarnemers worden ingeschreven op speciale tijdwaarnemingbladen en deze zullen door hem ondertekend worden.

Controle

3.5.014 Een gevestigd record tijdens een wedstrijd kan slechts gehomologeerd worden, indien een internationale UCI-commissaris de proef controleerde als lid van het college van commissarissen en deze het verslag van de gebeurtenis ondertekende volgens artikel 3.5.016.

3.5.015 Op voorhand dient toestemming te worden verkregen voor het doen van de recordpoging van de nationale federatie van het land waar de poging wordt gehouden. De nationale federatie zal een internationale UCI-commissaris aanwijzen die met de supervisie belast is. Voor een uurrecordpoging zal de commissaris aangewezen worden door de UCI.

Verslag

3.5.016 Van elk record zal een beknopt verslag opgemaakt worden met nauwkeurige vermeldingen van de omstandigheden waaronder het record werd gevestigd, op door de UCI ter beschikking gestelde formulieren. Het rapport dient zonder uitstel te worden opgemaakt en ondertekend door de UCI-commissaris en door minstens één andere aanwezige official.

Zie bijlage 1

(gewijzigd per 1.01.02)

3.5.017 De internationale commissaris stuurt het verslag met de originele tijdregistratieformulieren naar de UCI.

Antidopingcontrole

3.5.018 Geen enkel wereldrecord kan gehomologeerd worden wanneer de renner in kwestie de antidopingcontrole, uitgevoerd in overeenstemming met de UCI Antidoping Controle Reglementen, niet ondergaan heeft na afloop van de wedstrijd. Voor de discipline 4 km ploegachtervolgning moeten alle deelnemende renners de controle ondergaan. Het record kan slechts gehomologeerd worden op basis van een negatief controleverslag opgemaakt door het laboratorium.

(gewijzigd per 1.01.02)

Homologatie

3.5.019 Geen enkel record kan gehomologeerd worden indien het niet beantwoordt aan alle voorziene bepalingen.

3.5.020 Een record dat dezelfde dag verbeterd wordt, zal niet gehomologeerd worden.

3.5.021 De records, gevestigd tijdens Wereld Cup ronden, de Wereldkampioenschappen en de Olympische Spelen, kunnen gehomologeerd worden door een gewaarmerkte kopie van een officiële uitslagenlijst, getekend door de voorzitter van het college van commissarissen en technisch gedelegeerde van de UCI. In geval van verschil van mening kan een aanvraag tot homologatie gericht worden aan het Comité Directeur volgens onderstaande artikelen.

(gewijzigd per 1.01.02; 10.06.05)

3.5.022 Ondanks het gestelde en de toepassing van artikel 3.5.021, kan een wereldrecord slechts erkend worden na homologatie door de UCI.

3.5.023 De vraag tot homologatie wordt gedaan door de renner die het record vestigde of door zijn nationale federatie. Op straffe van niet-ontvankelijkheid moet die aanvraag uiterlijk één maand na de vestiging van het record op het bureau van de UCI ontvangen zijn.

3.5.024 Indien de UCI oordeelt dat er omstandigheden zijn die de homologatie betwistbaar maken, dan zal zij, alvorens een beslissing te nemen, de renner of zijn vertegenwoordiger uitnodigen om opheldering te geven over deze feiten. Bij ontstentenis daarvan of bij niet-homologatie van het record, kan de renner een beroep indienen bij de CAS

(Gewijzigd per 1.01.10)

3.5.025 De UCI zal de lijst van de wereldrecords bijhouden en deze regelmatig publiceren.

Uurrecord

3.5.026 Het uurrecord is de grootste afstand volbracht in één uur op een traditionele fiets zoals omschreven in de artikelen

1.3.006 tot en met 1.3.010 en 1.3.019 van de reglementen, en verder omschreven in de volgende specificaties:

- Driehoekig frame, samengesteld uit rechte, ronde buisvormige elementen met een minimale diameter van 2.5 cm.
- Traditioneel type stuur met een totale breedte van maximaal 50 cm en minimaal 34 cm.
- Twee wielen met dezelfde diameter van 65 tot 70 cm, inclusief de banden.
- Banddoorsnede van minimaal 16 mm en maximaal 25 mm.
- Gespaakte wielen met minimaal 16 en maximaal 32 spaken; de spaken mogen rond, plat of ovaal zijn onder voorwaarde dat nergens de dwarsdoorsnede meer bedraagt dan 2 mm. (zie diagram 1 hieronder).
- Ondiepe, niet verlengde velgen die niet zijn voorzien van een profiel; met ondiepe velgen wordt bedoeld velgen waarvan de dwarsdoorsnede past binnen 2.2 cm². (zie diagram 2 hieronder).
- Andere afmetingen in overeenstemming met de omschrijvingen in artikel 1.3.012 tot en met 1.3.017 (zie ook de afbeelding "afmetingen") en 1.3.022, 1.3.024 en 1.3.025.

(1) De spaken mogen rond, plat of ovaal zijn, zolang de breedte van de dwarsdoorsnede op elk punt niet breder is dan 2 mm in elke richting.

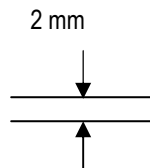

(2) Met ondiepe velgen wordt bedoeld velgen waarvan de dwarsdoorsnede past binnen 2.2 cm².

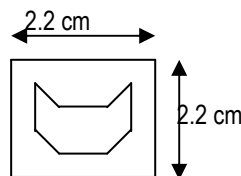

Renners moeten een helm dragen die is gecertificeerd volgens de internationale veiligheidsnormen, die uitsluitend bedoeld is om het hoofd te beschermen, zonder vizier, en zonder enige kunstgrepen of ontwerpen toegevoegd aan, of gevormd in de helm, waarvan het de bedoeling is -of het effect heeft- de luchtweerstand te verminderen. De artikelen 1.3.026 en 1.3.033 zullen strikt worden toegepast.

Beste uurprestatie

3.5.027 De beste uurprestatie is de grootste afstand volbracht in één uur op een fiets die voldoet aan het gestelde in de artikelen 1.3.006 tot en met 1.3.010.

De fiets moet 15 dagen voor de dag van de poging ter keuring aan de Materiaal Commissie worden aangeboden.

3.5.028 De renner start vanaf de achtervolgingslijn zoals omschreven in artikel 3.6.083.

3.5.029 De tijdwaarnemer zal, door het luiden van de bel de laatste ronde aankondigen (of de ronde waarin het uur verstrijkt) wanneer de overblijvende te rijden tijd minder is dan de gemiddelde gerealiseerde tijd over een ronde van de baan.

3.5.030 De recordpoging eindigt op het moment dat de renner de achtervolgingslijn passeert, vanwaar hij ook is gestart. Het einde zal worden aangekondigd door een dubbel pistoolschot.

3.5.031 De afgelegde afstand in één uur wordt als volgt berekend:

$$D = (L \text{ Pi} \times TC) + Di \text{ C}$$

$$Di \text{ C} = \frac{L \text{ Pi} \times TRC}{TTC}$$

Waarbij:	D	=	afgelegde afstand in het uur
	L Pi	=	lengte van de baan
	TC	=	aantal volledig afgelegde ronden vóór de laatste ronde
	Di C	=	bijkomende afstand
	TTC	=	tijd over de laatste ronde
	TRC	=	nog resterende tijd bij het begin van de laatste ronde

- 3.5.032** De afgelegde afstand wordt naar beneden afgerond naar een meter. Noch het Uurrecord, noch de Beste Uurprestatie kan verbeterd worden door minder dan één meter verschil.
- 3.5.033** Indien zich een incident voordoet waardoor de recordpoging niet kan worden beëindigd tussen het verstrijken van het uur en het beëindigen van de laatste ronde, dan zal de bijkomende afstand berekend worden op basis van de tijd van de voorlaatste ronde.
- 3.5.034** **Beste uurprestatie achter de derny**
De beste uurprestatie achter de derny is de grootste afstand volbracht in één uur op een fiets die voldoet aan het gestelde in de artikelen 1.3.006 tot en met 1.3.010.
- De bromfiets (derny) moet voldoen aan het gestelde in de artikelen 3.6.029 tot en met 3.6.051 en de kledinguitrusting van de gangmakers moet in overeenstemming zijn met artikel 3.6.063.
- De fiets en de bromfiets (derny) moeten 15 dagen voor de dag van de poging ter keuring aan de Materiaal Commissie worden aangeboden.
- (gewijzigd per 10.06.05)*
- 3.5.035** De artikelen 3.5.028 tot en met 3.5.033 van het reglement voor de beste uurprestatie zijn van toepassing.
- (gewijzigd per 10.06.05)*

Hoofdstuk VI: UITRUSTING EN INFRASTRUCTUUR

§1 Startblokken

- 3.6.001** De startblokken moeten van een zo eenvoudig mogelijke constructie zijn. Zij moeten gemakkelijk hanteerbaar zijn en binnen 5 seconden kunnen worden verwijderd van het baanoppervlak. Zij moeten zijn getest en goedgekeurd door de Technisch afgevaardigde van de UCI of de Voorzitter Wedstrijdcommissaris van de wedstrijd.
- (gewijzigd per 1.01.02)*
- 3.6.002** Het rijwiel moet in een volkomen verticale positie kunnen staan hoe ook de helling van de baan is. Het startblok moet derhalve regelbare voetsteunen hebben.
- 3.6.003** Het rijwiel wordt stevig vastgehouden door middel van een rem, welke de zijkanten van de achtervelg vastklemt.
- (gewijzigd per 1.01.02)*
- 3.6.004** De rem moet zowel regelbaar zijn in hoogte om wielen met een verschillende diameter te kunnen vastzetten, als in de breedte voor velgen met verschillende dikte.
- 3.6.005** De rem van het startblok op het achterwiel moet zich zodanig openen dat de start van de tegenstanders exact op Hetzelfde ogenblik kan plaatsvinden.
- 3.6.006** (N) De rem van het startblok wordt vrijgemaakt door het elektronisch systeem dat gelijktijdig de chronometer in werking stelt.

§2 Motoren gebruikt voor de demi-fond

- 3.6.007** De gangmaakmotoren die gebruikt worden voor training moeten geheel beantwoorden aan de bij artikel 3.6.028 weergegeven tekening.
Alle afmetingen op de tekening zijn te rekenen vanaf het middelpunt van de as van het achterwiel, of vanuit een vast punt van het frame het dichtst gelegen bij de as van het achterwiel (dit punt moet duidelijk bepaald en herkenbaar zijn) en vanaf de grond.
- 3.6.008** De motoren zijn éénsporig, het merk en het model worden niet nader bepaald en zij moeten worden bestuurd door één enkele gangmaker.

3.6.009 De motor en het frame moeten precies met de normen van het originele model overeenstemmen, zoals dat door de constructeur bepaald is.

Motor

3.6.010 De cilinderinhoud van de motoren zal minimaal 500 cc en maximaal 1000 cc bedragen.

3.6.011 De motoren, één of twee cilinders, moeten verticaal geplaatst zijn. De Flat Tweek motoren zijn verboden.

Frame

3.6.012 De motor is van een type dat normaal in de handel wordt verkocht. De breedte van het motorframe bedraagt maximaal 350mm. De achterschokbreker wordt weggelaten en vervangen door een ronde buis met dezelfde diameter als de buizen van het frame, d.w.z. 30 mm.

Zadel

3.6.013 Het zadel, dat normaal in de handel verkrijgbaar moet zijn, heeft een breedte van 300 mm en een lengte van 350 mm. Daar de positie van de gangmaker een "staande positie" wordt genoemd, wordt het zadel zodanig geplaatst dat het van achteren naar voren schuin afloopt. Het zadel mag in geen geval gewijzigd worden: elke toevoeging van kussens, leder, stoffen enz., die een extra beschutting voor de renner zouden kunnen vormen, is volstrekt verboden. De buitenkant van de voorzijde van het zadel moet zich op 800 mm van de grond bevinden en komt 250 mm voorbij de loodrechte lijn die door de as van het achterwiel loopt. Het hoogste punt aan de achterzijde van het zadel moet zich op 1030 mm van de grond bevinden en dezelfde loodrechte lijn raken die door de as van het achterwiel loopt.

Wielen

3.6.014 De wielen zijn met metalen velgen en commerciële spaken gemonteerd, met een diameter van maximaal 650 mm. Banden : voorwiel 350x19, achterwiel 350 of 400 x 19.

3.6.015 Een veilige rem zal op het voorwiel werken; de rem die op het achterwiel werkt, dient als "vertrager".

Stuurstang

3.6.016 De stuurstang bestaat uit één deel. De maximumbreedte tussen de handvatten aan de achterzijde bedraagt 700 mm (breedte aan de buitenkant van de handvatten genomen).

3.6.017 De beide handvatten moeten zich op dezelfde hoogte bevinden. De hoogte ten opzichte van de grond zal minimaal 1000 mm en maximaal 1050 mm bedragen. Deze hoogte mag verstelbaar zijn tussen deze beide uitersten.

3.6.018 Het uiterste punt achter aan de handvatten van de stuurstang moet dezelfde loodlijn met de grond raken als die door de voorste punt van het zadel loopt, d.w.z. 250 mm vóór de as van het achterwiel.

3.6.019 Geen enkele hendel, bestemd voor het berijden van de motor, mag zich op enig moment voorbij het uiteinde der handvatten bevinden. Lederen hulpstukken, hendels of haken en andere hulpmiddelen die zich aan de handvatten zouden kunnen bevinden, zijn ten strengste verboden.

3.6.020 Iedere gangmaker is verplicht zijn stuur met de beide handen vast te houden. Het sturen met één hand is slechts toegelaten om de motor in balans te houden of in geval van gevaar.

Voetsteunen

3.6.021 De voetsteunen worden links en rechts op de buizen van het frame bevestigd. Iedere voetsteun zal bestaan uit een "zool" en een rondlopende ijzeren band.

3.6.022 De zool van de voetsteun is uit vlak plaatijzer gemaakt, met als afmetingen 120 mm breedte en 240 mm totale lengte. Achteraan is zij afgerond tot een halve cirkel. De rondlopende ijzeren band meet 80 mm vooraan en 200 mm achteraan en is rondom de zool vast gesoldeerd.

3.6.023 Het middelpunt van de voetsteun loopt door dezelfde loodlijn als de voorste zadelpunt en de uiteinden van de handvatten van het stuur. De voetsteunen zijn aan de voorzijde gefixeerd bevestigd op 240 mm van de grond.

3.6.024 Het achterste gedeelte is verstelbaar, maar de twee voetsteunen moeten zich steeds op dezelfde hoogte bevinden voor alle motoren, die in éénzelfde wedstrijd worden gebruikt.

3.6.025 De totale breedte tussen de buitenzijden van de voetsteunen bedraagt maximaal 650 mm.

Rol

3.6.026 Iedere motor is, aan de achterzijde bij het achterwiel, voorzien van een rol, waarvan de buis een diameter heeft van maximaal 35 mm. De breedte van de rol bedraagt 600 mm. Het middelpunt van de as van de rol moet zich op 335 mm van de grond bevinden.

3.6.027 De rol is op het achtergedeelte van het frame bevestigd door middel van gebogen platte ijzeren strips met een breedte van 35 mm en een dikte van 6 mm. Twee dwarsstukken houden de rol in een goede positie, deze dwarsstukken bestaan eveneens uit platte ijzeren strips, 35 mm lang en 6 mm dik. De minimumafstand tussen de as van het achterwiel en de rol moet in stukjes van 50 mm verstelbaar zijn en wel vanaf minimaal 600 mm tot maximaal 800 mm.

3.6.028 Afmetingen

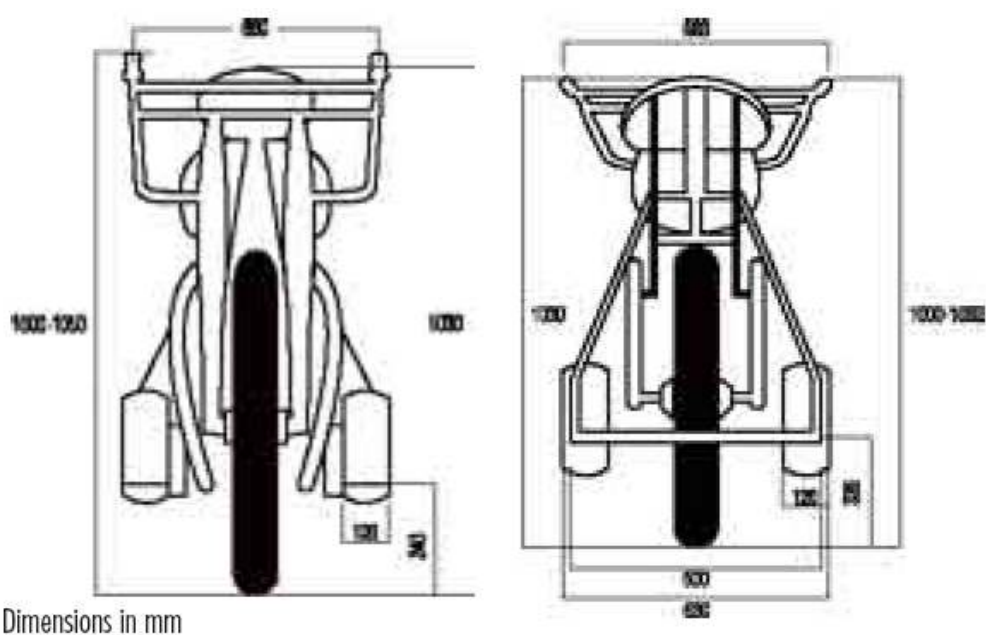
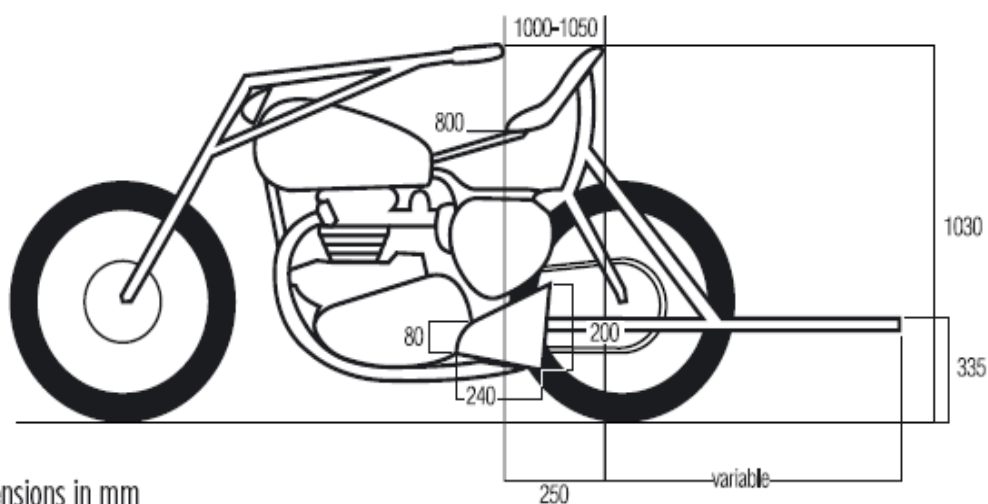

53 Dernymotoren

3.6.029 De dernymotor dient als hulp bij menselijke gangmaking. De beschutting die hij verschaft mag niet meer bedragen dan die welke normaal door de fiets wordt geboden.

- 3.6.030 De onderdelen van de dernymotor mogen in geen geval met leder, vilt of stof bekleed worden, met de bedoeling de beschutting voor de renner te vergroten.
- 3.6.031 De dernymotor dient volledig aan volgende beschrijving te voldoen:
- Motor**
- 3.6.032 De derny is voorzien van een motor van maximaal 100 cc die alleen zal dienen om de meetrappende gangmaker te ondersteunen.
- 3.6.033 Het gebruik van een z.g. "freewheel" is streng verboden; een vast kamwiel is verplicht.
- Frame**
- 3.6.034 De derny biedt één zitplaats en zal éénsporig zijn.
- 3.6.035 De derny zal, vork inbegrepen, uit buizen vervaardigd worden die volledig overeenkomen met de buizen die gebruikt worden voor de bouw van een gewone fiets.
- 3.6.036 Het frame heeft dezelfde vorm als die van een rijwiel. De hoogte van het frame zal minimaal 560 mm tot maximaal 580 mm bedragen (afstand gemeten van de trapas tot het middelpunt van de bovenste buis).
- 3.6.037 De afstand van de trapas tot de grond zal minimaal 230 mm en maximaal 290 mm bedragen.
- 3.6.038 De breedte van de trapas (trappers inbegrepen) zal maximaal 380 mm bedragen.
- Zadel**
- 3.6.039 Het zadel zal een gewoon in de handel verkrijgbaar koersmodel zijn, volledig van leder vervaardigd; het zal een maximale lengte van 300 mm en een breedte van 150 tot 180 mm hebben. Het zadel dient zodanig geplaatst te zijn dat zich aan beide zijden t.o.v. het frame een gelijk deel van het zadel bevindt.
- 3.6.040 Het zadel mag op geen enkele manier gewijzigd worden. Toevoeging van kussens, leder, stoffen, enz. met het doel een bijkomende beschutting aan te brengen, is volstrekt verboden.
- 3.6.041 Het uiteinde van de zadelpunt dient als volgt geplaatst te zijn:
- op 450 mm van het middelpunt van de stuurstangbout van de stuurklemkegel voor banen van 200 m en meer.
 - op 400 mm van het middelpunt van de stuurstangbout van de stuurklemkegel voor banen van minder dan 200 m.
- 3.6.042 Het achterste gedeelte van het zadel zal zich minimaal 870 mm boven de grond bevinden.
- Stuurstang**
- 3.6.043 De stuurstang moet uit één stuk bestaan en mag maximaal 500 mm breed zijn (gemeten aan de buitenzijden van de handvatten).
- 3.6.044 De stuurstang zal een kromming maken van 30 mm, gemeten van de stuurstangbout van de stuurklemkegel en moet zich bevinden op 900 mm van de grond af gemeten. De handvatten van de stuurstang zullen zich dus op 870 mm van de grond moeten bevinden (afstanden van boven de handvatten gemeten).
Voor banen van minder dan 200 m, zullen de handvatten van de stuurstang zich op 920 mm van de grond moeten bevinden (afstand van de bovenzijde van de handvatten gemeten).
- 3.6.045 De achterste uiteinden van de stuurstang moeten op maximaal 200 mm achter het middelpunt van de stuurstangbout van de stuurklemkegel bevestigd zijn. De uiteinden van de stuurstang zullen dichtgestopt zijn en de handvatten mogen door stuurlint omwonden zijn. Rubberen handvatten zijn ten strengste verboden.
- Wielen**
- 3.6.046 De wielen moeten met metalen velgen worden gemonteerd. Het voorwiel, met een diameter van 600 mm, zal voorzien zijn van een band met een doorsnede van 55 mm.
- 3.6.047 Het achterwiel, met een diameter van 700 mm, zal voorzien zijn van een band met een doorsnede van 42 mm.
- Benzinetank**
- 3.6.048 De cilindervormige benzinetank zal vooraan op de holle buis van de stuurstang worden bevestigd; hij zal een diameter hebben van 180 mm en een lengte van 265 mm.

Spatbord

- 3.6.049** De spatborden moeten uit staal vervaardigd zijn.
- 3.6.050** De breedte van het achterspatbord zal maximaal 70 mm bedragen. Deze zal uit één stuk vervaardigd zijn en aan de zijkanten beschermingsvlakken van plaatijzer vormen. De uiteinden ervan dienen op de buizen van het frame, tegen de as van het achterwiel, bevestigd te worden. De breedte van deze beschermingsplaat zal 140 mm bedragen. De afstand tussen de bout van de stuurklemkegel en de loodlijn ten opzichte van de grond, gaande door het achterste uiteinde van het spatbord, zal 1250 mm bedragen. De afstand tussen het achterste deel van het zadel en de loodlijn ten opzichte van de grond door het achterste uiteinde van het spatbord, zal dus minimaal 500 mm bedragen.

3.6.051 Schema

§4 Kleding gangmakers demi-fond

- 3.6.052** De gangmakers demi-fond moeten een lederen vest dragen, van de volgende afmetingen:
- | | | |
|--|-----|----|
| - lengte van de rug zonder kraag | 67 | cm |
| - breedte van de rug ter hoogte van de mouwen | 45 | cm |
| - breedte van de borst ter hoogte van de mouwen | 35 | cm |
| - wijde van de borst gemeten onder de armen | 120 | cm |
| - vestwijde gemeten langs de onderkant | 120 | cm |
| - lengte van de mouwen gemeten aan de naad van de elleboog | 60 | cm |
| - wijde van de mouwen gemeten aan de biceps | 40 | cm |
| - wijde van de mouwen aan de pols | 28 | cm |
| - wijde van de kraag | 44 | cm |
| - hoogte van de kraag | 3,5 | cm |
- 3.6.053** De kraag wordt gesloten door middel van twee haken. Het vest sluit op de rug door middel van een ritssluiting van onder naar boven (het vertrekpunt van deze sluiting bevindt zich aan de onderkant van het vest).
- 3.6.054** Het is verboden tijdens de wedstrijd het vest te openen of wijzigingen, van welke aard ook, aan te brengen met het doel de renner te bevoordelen.
- 3.6.055** De gangmakers moeten een lederen broek dragen zonder slobkous en met volgende afmetingen:
- | | | |
|---|-----|----|
| - lengte van de zijkant | 94 | cm |
| - lengte genomen tussen de benen | 68 | cm |
| - wijde van de gordel | 102 | cm |
| - wijde van het bekken genomen op de billen | 114 | cm |
| - wijde van de dijen | 72 | cm |
| - wijde boven de knie | 48 | cm |
| - wijde onder de knie | 36 | cm |
| - wijde van de kuit | 40 | cm |
| - wijde aan de enkel | 30 | cm |
- 3.6.056** De lederen broek bevat ook een broekband van 22cm hoogte. Deze broekband is aan de achterzijde voorzien van een elastische sluiting van 48cm x 9cm van boven naar beneden lopend.
- 3.6.057** De broek moet slechts aan de buitenzijde van ieder been geopend kunnen worden, op een hoogte van 40cm, te rekenen vanaf de enkels. De sluiting ervan wordt geregeld door een ritssluiting van boven naar beneden.
- 3.6.058** De broek wordt opgehouden door lederen riemen, die zich kruisen en achterlangs worden vastgemaakt aan elastische singels.
- 3.6.059** Onder hun lederen uitrusting mogen de gangmakers een dunne strakke trui aantrekken, alsmede een koersbroek. Het vest moet gemakkelijk kunnen sluiten zonder de naden of de ritssluiting te doen springen. Deze truien mogen in geen geval opgevuld zijn. Zij dienen, over het geheel genomen, van gelijke dikte te zijn. Onderkleding en truien mogen geen enkele overbodige opening vertonen.
- 3.6.060** De gangmakers mogen één enkel paar sokken dragen. Deze sokken moeten opgehouden worden door sokhouders.
- 3.6.061** Alleen lederen laarzen van normaal gebruikelijk formaat zijn toegelaten. Zij moeten geheel gesloten zijn.

3.6.062 Tijdens de wedstrijden en tijdens de training is het dragen van een harde helm verplicht. Het is verboden om zich tijdens de wedstrijd van de helm te ontdoen of om de lederen kinriem los te maken. De oordoppen die aan de helm zijn toegestaan, mogen de afmetingen van 10 mm bij 30 mm niet overschrijden.

§5 Kleding van de dernygangmakers

3.6.063 Alle gangmakers moeten dezelfde kleding dragen:

- een onderhemd met korte mouwen van dun weefsel
- een nauwsluitende koerstrui waarvan de zakken zijn dichtgenaaid; lange mouwen zijn toegestaan; het eventueel dragen van een tweede koerstrui kan door de commissarissen worden toegestaan
- een strak sluitende rennersbroek die tot de helft van de dijen reikt
- speciale rijwielschoenen, zwart van kleur, alsmede sokjes in effen witte of zwarte kleur
- een paar koershandschoenen of ongevoerde handschoenen zonder kappen
- de helm moet uit harde stof vervaardigd zijn, genre stayershelm, echter zonder oorkleppen of bandjes in leder, vilt of stof die dienst zou kunnen doen als kunstmatige windbreker.

§6 Wielerbaan

3.6.064 De baanwedstrijden opgenomen in de internationale UCI-kalender moeten verreden worden op een door de UCI gehomologeerde wielerbaan. Bij uitzondering kunnen speciale dispensaties worden verleend door de UCI voor banen die voor 2001 in gebruik waren.

3.6.065 Een wielerbaan kan slechts gehomologeerd worden indien er voldaan is aan de voorschriften van deze paragraaf.

N 3.6.065.01 Uiterlijk 1 maart dienen de baandirecties het aansluitformulier compleet ingevuld (inclusief een opgave van de dienstdoende juryleden aan de consul) op het Uniebureau gedeponneerd te hebben. Tevens dient per 1 maart het aansluitgeld voldaan te zijn op één der rekeningen van de KNWU.

3.6.065.02 Baanwedstrijden kunnen worden georganiseerd op wielerbanen (ovaal, symmetrisch gevormde parkoersen die specifiek voor dit doel zijn aangelegd of gebouwd) die, afhankelijk van (bouw) aard, inrichting, lengte en voorzieningen, door het Hoofdbestuur in de volgende klassen worden ingedeeld:

- een wielerbaan wordt aangemerkt als A-baan indien deze geschikt is bevonden voor alle soorten baanwedstrijden inclusief wedstrijden met motorgangmaking achter alle bestaande soorten gangmaakmotoren;
- een wielerbaan wordt aangemerkt als B-baan indien deze geschikt is bevonden voor alle soorten baanwedstrijden en wedstrijden met motorgangmaking achter gangmaakmotoren met een maximale cilinderinhoud van 650 cc.;
- een wielerbaan wordt aangemerkt als C-baan indien deze geschikt is bevonden voor alle soorten baanwedstrijden en wedstrijden met motorgangmaking achter zgn. derny's en brommers met een maximale cilinderinhoud van 100 cc.;
- een wielerbaan wordt aangemerkt als D-baan indien deze geschikt is bevonden voor alle soorten baanwedstrijden met uitzondering van wedstrijden met motorgangmaking.

3.6.065.03 De indeling vindt plaats op verzoek van de houder van een baanlicentie die daartoe bij de aanvraag een ondertekende verklaring moet overleggen, waarin de juiste lengte en overige maten van de baan, overeenkomstig de in het volgende lid van dit artikel beschreven inrichting tot uiting komen. Deze verklaring moet worden opgemaakt door een beëdigd landmeter of daarmee, volgens de KNWU, gelijk te stellen deskundige die de metingen verricht. Tevens zal de baan, alvorens te worden ingedeeld, worden gekeurd door een door de KNWU aangewezen deskundige.

3.6.065.04 [Vervallen]

Vorm en constructie

3.6.066 De stabiliteit en weerstand van de materialen en toebehoren welke de structuur van de baan bepalen, moet voldoen aan de wetgeving aangaande bouwconstructies en veiligheid van het land waar deze gebouwd wordt, waarbij de specifieke geologische en klimatologische omstandigheden in aanmerking moeten worden genomen.

Deze elementen, tezamen met de algemeen na te leven technische normen en gebruikelijke praktijktoepassingen van de constructie en constructiematerialen, blijven de exclusieve verantwoordelijkheid van de eigenaar, aannemer, architect, adviserend ingenieur, exploitant, gebruiker, organisator of anders, ingevolge de plaatselijke wetgeving of regelgeving. De UCI is uitgesloten van enige aansprakelijkheid in dit verband.

Homologatie van de wielervedbaan door de UCI behelst niet de technische en bouwkundige karakteristieken van de wielervedbaan, maar uitsluitend de naleving van de uiterlijke kenmerken en voorzieningen van de onderhavige paragraaf ten tijde van de inspectie. De UCI is niet aansprakelijk voor gebreken of defecten welke buiten het bereik liggen van zo'n homologatie, of die optreden of aan het licht komen na de inspectie waarop zo'n homologatie is gebaseerd.

(gewijzigd per 1.01.02)

BAANGEOMETRIE

Vorm

3.6.067 De binnenzijde van de baan bestaat uit twee bochten, met elkaar verbonden door twee parallel lopende rechte lijnen. De ingang en de uitgang van de bochten moet zo ontworpen zijn dat de overgang geleidelijk verloopt. De helling van de baan wordt bepaald door de straal van de bochten en de maximale snelheid, die bij de verschillende disciplines bereikt wordt, in aanmerking te nemen.

Lengte

3.6.068 De lengte van de baan moet liggen tussen de 133 meter en de 500 meter inclusief.

De lengte van de baan moet zodanig zijn dat een aantal volledige of halve ronden op een afstand uitkomt van precies 1 kilometer, met een tolerantie van + 5 centimeter.

Voor Wereldkampioenschappen en Olympische spelen moet de baanlengte liggen 250 meter. In het belang van de ontwikkeling van het baanwielrennen kan de UCI een speciale dispensatie afgeven voor de reeds in gebruik zijnde wielervedbanen.

(gewijzigd per 1.01.02; 24.09.09)

3.6.069 De lengte van de baan zal gemeten worden op 20 cm van de binnenzijde van de baan (de bovenzijde van de blauwe band).

Breedte

3.6.070 De breedte van de baan moet over de gehele lengte gelijk zijn. Banen die zijn ingedeeld in de categorieën 1 en 2 moeten minimaal 7 meter breed zijn. Andere banen moeten een breedte hebben die proportioneel ten opzichte van de lengte en minimaal 5 meter is.

(gewijzigd per 1.01.02)

Blauwe band

3.6.071 Een berijdbare band, luchtblauw gekleurd, genaamd de "blauwe band" (of "Côte d'Azur") moet langs de gehele binnenrand van de wielervedbaan zijn aangebracht. De breedte van deze band moet tenminste 10% van de breedte van de baan bedragen en de oppervlakte moet dezelfde eigenschappen hebben als de baan. Reclame-uitingen zijn niet toegestaan op deze band.

Met uitzondering van in de baan komende renners, mogen zich geen personen of voorwerpen op de blauwe band bevinden terwijl er één of meer renners in de baan zijn.

(gewijzigd per 1.01.02)

Veiligheidszone

3.6.072 Direct binnen de blauwe band moet een veiligheidszone zijn ingericht en aangeduid. De breedte van de blauwe band en de veiligheidszone tezamen moet voor banen van 250 meter en langer tenminste 4 meter bedragen en 2.5 meter voor banen die korter zijn dan 250 meter.

Met uitzondering van de commissarissen, in of uit de baan komende renners of andere personen die van de president commissaris toestemming hebben, mogen zich geen personen of voorwerpen (inclusief startblokken) binnen de veiligheidszone bevinden terwijl er één of meer renners in de baan zijn.

(gewijzigd per 1.01.02)

3.6.072b Een hekwerk met een constructie die voldoende de veiligheid van de renners garandeert met een hoogte van tenminste 120 cm moet aan de binnenzijde van de veiligheidszone geplaatst zijn, behalve als aan de volgende voorwaarden wordt voldaan:

- 1) er zijn geen hoogteverschillen of steile hellingen tussen de veiligheidszone en het middenterrein of binnen het middenterrein, en
- 2) op de veiligheidszone en tot een afstand van 10 m vanaf de blauwe band, bevinden zich geen personen of voorwerpen zonder toestemming zoals aangegeven in artikel 3.6.072.

Het hekwerk moet doorzichtig zijn en onder geen voorwaarde mogen er reclameborden op worden aangebracht. Op plaatsen waar het niveau van de baan echt meer dan 1.5 meter hoger is dan het eigenlijke middenterrein, moeten aanvullende beschermende maatregelen, zoals netten, bebording of dergelijke worden aangebracht om te voorkomen dat renners worden blootgesteld aan blessure risico's.

Elke opening in het hekwerk moet uitgerust zijn met eenvoudige en betrouwbare afsluitingen. Zij moeten gesloten zijn gedurende wedstrijden en trainingen.

(gewijzigd per 1.01.02; 26.08.04)

Profiel

3.6.073 Op elk punt van de baan moet de dwarsdoorsnede van het baanoppervlak een rechte lijn vertonen. In de hellingen moet de binnenzijde een gewelfde overgang hebben naar de blauwe band.

3.6.073b Een loodrechte afstand van tenminste 3 meter vanaf het oppervlak van de baan of de veiligheidszone moet gegarandeerd vrij zijn van enig obstakel.

(gewijzigd per 1.01.02)

Oppervlak

3.6.074 Het oppervlak van de baan moet volledig vlak, gelijksoortig en niet ruw zijn. De tolerantie voor oneffenheid in het baanoppervlak bedraagt 5 mm over 2 meter. De toplaag moet over het volledige baanoppervlak in al zijn aspecten uniform zijn. Toplagen met de bedoeling de rolkwaliteiten van slechts een deel van de baan te verbeteren zijn niet toegestaan.

(gewijzigd per 1.01.02)

3.6.075 De kleur van het baanoppervlak moet de belijningen duidelijk zichtbaar laten.

TEKENING / BELIJNING

Schilderwerk

3.6.076 Bij het aanbrengen van elke (af)bakening, lijn, reclame-uiting of andere tekens op de baan, moeten antislip verfen of -producten worden toegepast die niet de eigenschappen van het oppervlak veranderen inzake adhesie, consistentie of homogeniteit.

(gewijzigd per 1.01.02)

3.6.077 Reclame-uitingen op het baanoppervlak moeten geplaatst worden boven de stayerslijn binnen een langwerpige strook tussen 50 cm vanaf de stayerslijn en 50 cm vanaf de balustrade (de buitenzijde van de baan). Er mogen geen reclame-uitingen worden aangebracht binnen 1 meter aan weerszijde van de achtervolgings- en 200 m lijnen, of binnen 3 meter aan weerszijde van de finishlijn, gemeten vanaf de buitenzijde van de witte band.

(gewijzigd per 1.01.02)

3.6.078 De lijnen in de lengterichting van de baan, zoals aangegeven in de artikelen 3.6.079 tot en met 3.6.081 hebben een constante breedte van 5 cm.
De lijnen haaks op de lengterichting van de baan, zoals aangegeven in de artikelen 3.6.082 tot en met 3.6.084 hebben een constante breedte van 4 cm.

Belijning in de lengterichting:

Meetlijn

3.6.079 Op 20 cm vanaf de binnenzijde van de baan zal een zwarte lijn op witte ondergrond of een witte lijn op zwarte ondergrond getrokken worden, welke "meetlijn" wordt genoemd. De afstand wordt, beginnend vanaf de startlijn, oplopend aangegeven door het bijbehorende cijfer om de 10 m te vermelden, terwijl de tussenliggende afstand van 5 m wordt aangegeven middels een kenteken. De meting van de meetlijn vindt plaats aan de binnenzijde.

3.6.080 Sprinterslijn

Op 85 cm vanaf de binnenzijde van de baan wordt een doorlopende rode lijn getrokken, genaamd "sprinterslijn". **Deze afstand moet worden gemeten tot de binnenkant van deze rode lijn.**

(gewijzigd per 21.01.06)

3.6.081 Stayerslijn

Op een derde van de totale breedte van de baan of op **2,45 m** (welke van de twee groter is) vanaf de binnenzijde van de baan wordt een doorlopende blauwe lijn getrokken, genaamd "stayerslijn". **De afstand moet worden gemeten tot aan binnenkant van deze blauwe lijn.**

(gewijzigd per 21.01.06)

Belijning haaks op de lengterichting:

Finishlijn

3.6.082 De finishlijn moet worden aangebracht aan het eind van een van de rechte gedeelten, maar tenminste een paar meter voor het begin van de helling en in principe gelegen vóór de hoofdtribune. De lijn moet uitgevoerd worden door een loodrechte zwarte lijn van 4 cm breed in het centrum van een 72 cm brede witte band. De finishlijn loopt door tot de bovenzijde van de vlakke oppervlakte van de balustrade.

200 meter lijn

3.6.083 200 m vóór de aankomstlijn wordt haaks op de baan een witte lijn getrokken, vanaf welk punt de tijden worden gemeten voor de sprintwedstrijden.

Achtervolgingslijnen

3.6.084 Precies in het midden van de rechte gedeelten van de baan worden, precies in elkaars verlengde en haaks op het loopvlak van de baan tot ongeveer het midden van de baan, twee rode lijnen getrokken welke de aankomstpunten aangeven van de achtervolgingswedstrijden.

INRICHTING / UITRUSTING

Toegangstunnel

3.6.085 Het is verplicht dat het middenterrein, hetwelk gesitueerd is binnen de veiligheidszone, toegankelijk is door middel van een of meer tunnels.

Rennersruimten

3.6.086 Binnen het middenterrein moeten ruimten ingericht zijn waar de renners zich kunnen omkleden en een "warming-up" kunnen doen, evenals wachruimten bij de achtervolgings- en finishlijnen.

Balustrade

3.6.087 De buitenzijde van de baan moet omgeven zijn door een veiligheidsbalustrade om renners en toeschouwers te beschermen. Deze moet stabiel en solide gebouwd zijn, met een hoogte van tenminste 90 cm over de gehele lengte. De binnenzijde (baanzijde) moet volledig glad en ononderbroken zijn tot een hoogte van tenminste 65 cm boven de baan. Er mogen geen uitpuilende of uitstekende delen in voorkomen.

Op plaatsen waar de ruimte buiten de baan 1.5 meter of meer lager ligt dan de buitenzijde van het baanoppervlak, moeten aanvullende beschermende maatregelen (netten, bebording en dergelijke) aangebracht worden om de risico's te verminderen voor renners die door ongeval o.d. buiten de baan terechtkomen.

De kleur van de balustrade aan de buitenzijde van de baan moet duidelijk contrasteren met die van de baan.

Elke doorgang in de balustrade aan de buitenzijde van de baan moet naar buiten openen en uitgerust zijn met eenvoudige en betrouwbare afsluitingen. Zij moeten gesloten gehouden worden gedurende wedstrijden en trainingen.

(gewijzigd per 1.01.02)

Diversen

- 3.6.088** Een voor de renners en toeschouwers duidelijk zichtbare rondeteller en een over de gehele baan hoorbare bel moeten bij de finishlijn geplaatst worden.

ten behoeve van achtereenvolgende wedstrijden moeten rondetellers en bellen aan beide zijden van de baan geplaatst worden bij de achtereenvolgende lijnen, in overeenstemming met artikel 3.2.066.

(gewijzigd per 1.01.02)

- 3.6.089** Er moet voorzien zijn in een tijdwaarnemingsysteem inclusief startblokken, contactkoorden en een elektronisch display (tijden tot een duizendste van een seconde, ronden, punten, enz.), een fotofinish of videofinish systeem om de aankomstrechtter te assisteren en een door het gehele velodroom duidelijk hoorbaar algemeen publiek omroepsysteem.

Contactstrips moeten over de breedte van de baan worden aangebracht of er moet een acceptabele tijddetector zoals bijvoorbeeld een elektronisch oog zijn geïnstalleerd.

(gewijzigd per 1.01.02)

Verlichting

- 3.6.090** Er moet verlichting aanwezig zijn die voldoet aan de veiligheidsvoorschriften in het desbetreffende land. De verlichtingsinstallatie moet aangevuld zijn met een noodverlichtingssysteem dat onafhankelijk werkt van het openbare elektriciteitsnet, waarvan de capaciteit voorziet in een intensiteit van tenminste 100 lux voor 5 minuten en die onmiddellijk werkzaam moet zijn.

Tijdens trainingen zonder toeschouwers moet de verticale verlichting tenminste 300 lux bedragen. Tijdens wedstrijden is tenminste 1400 lux vereist voor Elite Wereldkampioenschappen en Olympische Spelen (categorie 1 velodrooms), tenminste 1000 lux voor categorie 2 velodrooms en tenminste 500 lux voor categorie 3 en 4 velodrooms.

(gewijzigd per 1.01.02)

ACCOMMODATIES VOOR OFFICIALS

Podium voor de Aankomstrechtter

- 3.6.091** Ten behoeve van de aankomstrechtter moet een verhoogd platform geplaatst worden op het middenterrein bij de finish in lijn met de finishlijn.

Box voor het college van commissarissen

- 3.6.092** Op het middenterrein, in de nabijheid van de finishlijn, moet een geschikte accommodatie worden ingericht voor de commissarissen.

(gewijzigd per 1.01.02)

Box voor de scheidsrechtter

- 3.6.093** Er moet een voorziening worden getroffen voor de jurscheidsrechtter aan de buitenzijde van de baan. Het moet een rustige, afgezonderde plaats zijn met een onbelemmerd overzicht over de baan, bijvoorbeeld aan de bovenzijde van de tribune boven de finishlijn. Tijdens de wedstrijden moet er een radioverbinding zijn tussen de scheidsrechtter en de andere commissarissen, inclusief de starter en de voorzitter van het college van Commissarissen.

Categorie 1 en 2 wielervedbanen moeten de scheidsrechtter tevens voorzien van video opname apparatuur met de mogelijkheid van vertraagd afdraaien, die in staat is alle opgenomen beelden van de wedstrijd opnieuw te bekijken.

Middenplatform voor de starter

- 3.6.093 bis** In het midden van het middenterrein, in lijn met de achtereenvolgende lijnen, moet een verhoogd platform geplaatst worden voor de starter. Het moet een oppervlakte hebben tussen de 3 en 4 m² en dient boven het niveau van de baan uit

te komen.

(gewijzigd per 1.01.02)

HOMOLOGATIE VAN VELODROOMS

- 3.6.094** Ten tijde van hun homologatie worden velodrooms ingedeeld in vier categorieën op basis van de technische kwaliteit van de baan en de inrichting. De categorie bepaalt het niveau van wedstrijden dat kan worden georganiseerd in het velodroom, zoals aangegeven in de volgende tabel:

CATEGORIE	HOMOLOGATIE	NIVEAU VAN WEDSTRIJDEN
1	UCI	Wereldkampioenschappen Elite en Olympische Spelen
2	UCI	Wereld Beker wedstrijden, Continentale kampioenschappen, Wereldkampioenschappen Junioren.
3	UCI	Andere internationale wedstrijden
4	NATIONALE FEDERATIE	Nationale wedstrijden

- 3.6.095** Categorie 1 en 2 banen moeten voldoen aan de volgende criteria (berekend voor maximum veilige snelheden in het bereik van 85 km/h tot 110 km/h):

Lengte van de baan	250 m	285.714 m	333.33 m	400 m
Straal van de bochten	19-25 m	22-28 m	25-35 m	28-50 m
Breedte	7-8 m	7-8 m	7-9 m	7-10 m

Andere banen moeten zodanig ontworpen zijn, dat een minimale veilige snelheid van tenminste 75 km/h kan worden gegarandeerd.

(gewijzigd per 1.01.02)

- 3.6.096** Aanvragen voor homologatie zullen aan de UCI worden voorgelegd door de nationale federatie van het land waar de velodroom gevestigd is.
- 3.6.097** De aanvraag voor homologatie moet tenminste 2 maanden voor de voorgenomen inspectiedatum aan de UCI gezonden worden. De aanvraag moet vergezeld gaan van een technisch dossier dat voldoet aan het standaard model van de UCI.

De UCI kan aanvullende documenten of informatie vorderen.

(gewijzigd per 1.01.02)

- 3.6.098** De nationale federatie organiseert de inspectie van het velodroom in aanwezigheid van een specialist die verantwoordelijk is voor de uitvoering van de gereguleerde afmetingen onder leiding van een afgevaardigde van de UCI. Bij deze gelegenheid moet door een groep renners een test van de baan uitgevoerd worden.

Alle uitgaven in verband met de inspectie van het velodroom moeten door de aanvrager gedekt worden, waarbij de nationale federatie aansprakelijk gehouden wordt.

De kosten van de afgevaardigde van de UCI moeten gedekt worden in overeenstemming met de voorwaarden zoals die gespecificeerd zijn in de van kracht zijnde UCI financiële verplichtingen.

(gewijzigd per 1.01.02)

- 3.6.099** Door de afgevaardigde van de UCI zal een gedetailleerd inspectierapport worden opgemaakt en mede ondertekend door de personen die verantwoordelijk zijn voor de afmetingen van de baan en de vertegenwoordiger van de nationale federatie.

- 3.6.100** Mocht de UCI oordelen dat er aspecten zijn die er toe leidt dat de homologatie weerhouden wordt, zal zij de aanvrager uitnodigen deze aspecten te weerleggen alvorens een beslissing te nemen. Bij gebreke hiervan of indien de wielervedroom niet gehomologeerd wordt, kan de aanvrager beroep indienen bij de CAS.

(Gewijzigd per 1.01.10)

- 3.6.101** Elke verandering van –of renovatie aan- de faciliteiten na de inspectie van de baan zal de homologatie nietig verklaren. Een nieuwe homologatie is onderworpen aan de procedure zoals omschreven in artikel 3.6.097 en verder.

(gewijzigd per 1.01.02)

Hoofdstuk VII: BAAN TRADE TEAMS

§ 1 Identiteit

- 3.7.001** Een Trade Team Baan (TTT) is een entiteit, samengesteld uit tenminste drie (3) renners en zijn werkgever, ingesteld om deel te nemen aan internationale baanwedstrijden.

(Gewijzigd per 30.03.09)

- 3.7.002** Het trade team bestaat uit alle renners die in dienst zijn bij dezelfde werkgever, de werkgever zelf, de sponsors en alle andere personen die onder contract staan bij de werkgevere en/of de sponsors, voor het functioneren van de ploeg (manager, ploegleider, trainer, paramedisch assistent, mecaniciens , enz...). Het wordt met een specifieke benaming aangeduid en als zodanig bij de UCI geregistreerd volgens de hierna volgende richtlijnen.

- 3.7.003** De trade teams baan kunnen aan de volgende wedstrijddisciplines deelnemen:

- sprint
- Keirin
- 1000/500 m tijdrif
- Ploegensprint
- Individuele achtervolging
- Puntenrace
- Scratch
- Koppelkoers
- Ploegenachtervolging

- 3.7.004** Sponsors zijn personen, firma's of organisaties die het Trade Team financieel steunen. Maximaal twee van deze sponsors worden aangeduid als de hoofdsponsors van het Trade Team. Als geen van beide hoofdsponsors de financieel verantwoordelijke is van de groep, mag de financieel verantwoordelijke alleen een natuurlijk persoon of rechtspersoon zijn wiens enige commerciële inkomsten uit publiciteit komen.

- 3.7.005** De hoofdsponsor(s) en de financieel verantwoordelijke moeten zich verbinden aan het trade team voor een aantal hele kalenderjaren.

- 3.7.006** De naam van het Trade Team is de naam van de firma of het merk van de hoofdsponsor, van de twee hoofdsponsors of van één van beide.

- 3.7.007** Gelijke namen van Trade Teams, hoofdsponsors en werkgevers is verboden. In geval van nieuwe en gelijktijdige aanvragen met dezelfde naam, wordt er gekozen voor de benaming met de meeste anciënniteit.

- 3.7.008** Het Trade Team dient zich te registreren via de nationale federatie, lid van de UCI, waarvan het merendeel van de renners de nationaliteit bezit. In het belang van de ontwikkeling van de baansport kan het UCI bestuur bijzondere dispensatie verlenen op deze regel.

§ 2 Juridische en financiële status

- 3.7.009** De werkgever van renners die een Trade Team vormen moet een persoon/bedrijf zijn die de juridische bevoegdheid heeft om personeel aan te nemen. Hij/het ondertekent de contracten met de renners (Regl. Art. 2.18.008).

- 3.7.010** De hoofdsponsor(s) van het Trade Team, anders dan de werkgever, zijn gezamenlijk en hoofdelijk aansprakelijk voor de betaling van 3 maanden salaris in geval de werkgever in gebreke blijft en alle financiële verplichtingen van het trade team naar UCI en nationale federaties, inclusief boetes.

§ 3 Registratie bij de UCI

- 3.7.011** Ieder jaar moeten Trade Teams zich laten registreren bij de Union Cycliste Internationale.
- 3.7.012** Op hetzelfde moment moeten Trade Teams hun renners registreren.
- 3.7.013** Trade Teams moeten, ter verificatie en registratie, hun lijst van personeel en renners bekendmaken voor 15 dagen na aanvang van de periode van het UCI puntenklassement van de baan.
Op de lijst van ieder Trade Team moet het volgende zijn aangegeven:
1. de juiste naam van het Trade Team.
 2. een gedetailleerd contactadres (postadres, e-mail, telefoon- en faxnummers) waaraan alle communicatie voor het Trade Team naar toe kan worden gezonden.
 3. de namen en adressen van de hoofdsponsors, werkgever, de teammanager en de assistent teammanager.
 4. de namen, voornamen, adressen, nationaliteiten en geboortedatum van de renners, de datum en nummers van hun licenties en de autoriteit die deze heeft uitgegeven.
 5. Afschriften van de contracten tussen de Trade Teams en de respectievelijke renners.
- 3.7.014** Artikel 3.7.013 is ook van toepassing op elke wijziging van gegevens in deze lijst. Zulke wijzigingen dienen onmiddellijk door het Trade Team kenbaar gemaakt te worden aan de UCI ter goedkeuring.
- 3.7.015** Alleen Trade Teams die voorkomen op de registratielijst van de UCI komen in aanmerking voor de vergoedingen zoals opgenomen in artikel 3.7.019.
- 3.7.016** Door hun jaarlijkse registratie bij de UCI, verplichten de Trade Teams - en meer bepaald de werkgever en de sponsors - zich tot het respecteren van de statuten en de reglementen van de UCI en de nationale federaties en het deelnemen aan wielerevenementen op een sportieve en loyale manier.
De werkgever en de hoofdsponsors zijn gezamenlijk en hoofdelijk aansprakelijk voor alle financiële verplichtingen - boetes inbegrepen - van het Trade Team ten opzichte van UCI en de nationale federaties.
- 3.7.017** De registratie van het Trade Team bij de UCI impliceert een registratietarief dat door het Trade Team betaald moet worden voor 1 maand na het begin van de lopende periode van het UCI puntenklassement van de baan.
Dit bedrag wordt jaarlijks bepaald door het UCI-bestuur.
Een registratierecht is verschuldigd voor elk van de categorieën "sprintdisciplines" en "duurdisciplines".
- 3.7.018** Bij hun registratie aanvraag moet elk team een ontwerp van het kleurpatroon van hun Trade Team shirt vóórleggen, compleet met de sponsorlogo's.
- 3.7.019** De Trade Teams, welke geregistreerd zijn bij de UCI, hebben recht op het volgende:
1. worden opgenomen in de rangschikking van de UCI baan Trade Teams.
 2. informatiediensten en publicatie in aanvulling op de reguliere verspreiding.
 3. directe inschrijffafhandeling voor de voornaamste UCI wedstrijden.
 4. de eerste keuze, voorzover onderhandelbaar, bij accommodaties en voeding tijdens wereldbekerwedstrijden.
- § 4 Ploegen en renners**
- 3.7.020** De ploeg is het totaal aan Trade Team baanrenners die deelneemt aan wedstrijden zoals gespecificeerd in artikel 3.7.003.
- 3.7.021** Het totaal aantal renners in elk Trade Team mag niet meer zijn dan 10.
- 3.7.022** Een renner mag zich tegenover geen enkele organisator, wie dat ook is, verbinden om deel te nemen aan een wedstrijd, tenzij zijn werkgever of diens afgevaardigde vooraf hun akkoord hebben geven. Het akkoord wordt beschouwd als verkregen indien deze laatste niet antwoordt binnen de tien dagen na het indienen van het verzoek.
- § 5 Arbeidscontract**
- 3.7.023** Een renners lidmaatschap van een Trade Team is onderworpen aan een contract waarin tenminste de bepalingen zijn opgenomen van het standaard contract zoals beschreven in artikel 3.7.029. Dit is exclusief premie/ aanmoedigingschema's, wedstrijdprogramma's, uitrusting en andere bijzonderheden. Deze zijn onderwerp van onderhandeling tussen de werkgever en de renner(s).
- 3.7.024** Iedere clause overeengekomen tussen de renner en de werkgever die duidelijk in strijd is met de fundamentele rechten van de renner, zoals voorzien in de UCI reglementen, wordt als ongeldig en nietig beschouwd.

3.7.025 Elk contract tussen een trade team en een renner moet worden opgemaakt in minstens 3 originele exemplaren. Eén exemplaar is voor de UCI.

§ 6 Einde van het contract

3.7.026 Bij het aflopen van de voorziene contractduur, is de renner vrij om in dienst te gaan bij een andere werkgever. Ieder systeem van schadeloosstelling bij transfer is verboden.

§ 7 Ontbinding van een Trade Team

3.7.027 Een Baan Trade Team moet zo snel mogelijk haar ontbinding, of het einde van haar activiteiten of de onmogelijkheid om nog aan haar verplichtingen te voldoen, bekendmaken aan de renners, de andere ploegleden, de UCI en de nationale federatie.

Vanaf deze kennisgeving zijn de renners van rechtswege vrij een derde partij te benaderen voor het volgende seizoen of voor de periode vanaf de aankondiging van de ontbinding, het einde van de activiteiten of het onvermogen.

§ 8 Straffen

3.7.028 Indien een Trade Team, in haar geheel, niet voldoet of niet meer voldoet aan de voorwaarden van toepassing zijnde UCI reglementen, mag ze niet meer deelnemen aan wielervedstrijden.

§ 9 Modelcontract tussen een renner en een Baan Trade Team

3.7.029 Tussen de ondertekenaars,
(naam en adres van de werkgever)
werkgever van het Trade Team (naam van het Trade Team), aangesloten bij (naam van de nationale federatie) en waarvan de belangrijkste sponsors zijn :

1. (naam en adres), (indien van toepassing, de werkgever)

2. (naam en adres)

hierna "de Werkgever" genoemd

ENERZIJD

En : (naam en adres van de renner)

geboren te op

van nationaliteit

houder van een licentie afgeleverd door

hierna "de renner" genoemd

ANDERZIJD

vooropgesteld dat:

- het Trade Team een wielerploeg heeft opgericht, die onder de leiding van de heer .. (naam van de team manager) deelneemt aan baanwedstrijden die vallen onder de reglementen van de UCI ;
- de renner wenst deel uit te maken van (naam van het Trade Team);
- de beide partijen kennis genomen hebben van, en zich geheel onderwerpen aan de statuten en de reglementen van de UCI en haar aangesloten nationale federaties.

Dit alles vooropgesteld, wordt er als volgt overeengekomen:

ARTIKEL 1 - Indiensttreding

Het Trade Team en de renner komen overeen dat de renner als baanrenner tot het Trade Team behoort. De deelname van de renner aan wedstrijden in andere disciplines moet van geval tot geval tussen partijen worden overeengekomen.

ARTIKEL 2 - Duur

Het huidige contract wordt afgesloten voor een bepaalde duur en treedt in werking op en loopt af op

ARTIKEL 3 - Vergoedingen

De renner heeft recht op een jaarlijks brutosalaris van

Dit loon mag niet lager liggen dan het wettelijk minimumsalaris of, indien er geen wettelijk minimum salaris is, dan het gebruikelijke salaris dat betaald wordt of zou moeten worden betaald voor voltijdse werknemers van het land wiens Nationale Federatie de licentie uitgaf aan de renner of waar het trade team zijn hoofdkantoor heeft, welke van de twee het hoogste is.

Als de geldigheidsduur van het contract minder is dan een jaar, moet de renner in die periode tenminste het totale jaarsalaris verdienen zoals aangegeven in de voorgaande alinea, minus het contractuele salaris dat hij in staat was te verdienen als renner met professionele status bij een andere werkgever, in de loop van het jaar voorafgaand aan de einddatum van het huidige contract.

Deze voorziening is niet van toepassing als het huidige contract wordt verlengd.

ARTIKEL 4 - Betalen van de vergoeding

1. De werkgever betaalt het in artikel 3 hiervoor bedoelde salaris uit in tenminste vier betalingstermijnen, op zijn laatst op de laatste werkdag van elke driemaandelijke periode.
2. Indien de renner geschorst is ingevolge de UCI reglementen of van een van diens aangesloten federaties, dan zal hij/zij geen recht hebben op de in artikel 3 voornoemde vergoeding voor het deel dat de schorsing meer dan een maand bedraagt.
3. Als de werkgever in gebreke blijft van de netto betaling van de vergoeding zoals aangegeven in artikel 3, heeft de renner ten volle en zonder een ingebrekestelling van de werkgever, recht op volgende toeslagen:
 - a) een verhoging met 5% voor elke 5 werkdagen vertraging vanaf de 4e dag,
 - b) daarna, een verhoging met 1% voor elke werkdag.

Het totaal van de toeslagen mag de helft van het verschuldigde bedrag niet overschrijden.

ARTIKEL 5 – Verzekering

De werkgever voorziet de renner van een passende verzekering om een redelijke uitkering te waarborgen in het geval van een onvoorziene blessure of ziekte die invloed heeft op de mogelijkheden van de renner om zijn/haar contractuele verplichtingen na te komen.

ARTIKEL 6 - Premies en prijzen

De renner heeft recht op de premies en de prijzen, gewonnen tijdens wielervedstrijden waaraan hij heeft deelgenomen voor zijn Trade Team, overeenkomstig de reglementen van de UCI en haar aangesloten federaties.

De premies en prijzen zullen zo snel mogelijk uitbetaald worden, maar ten laatste de laatste werkdag van de maand die volgt op de wedstrijd tijdens welke de premies en de prijzen werden verkregen.

ARTIKEL 7 - Diverse verplichtingen

1. Het is de renner verboden, tijdens de duur van zijn huidig contract, te werken voor een ander Trade Team of publiciteit te maken voor andere sponsors dan die van zijn Trade Team (naam), behalve in de gevallen voorzien in de reglementen van de UCI en van de aangesloten federaties.
2. Het Trade Team verbindt zich ertoe de renner zijn beroep op een fatsoenlijke manier te laten beoefenen door hem het nodige materiaal en de vereiste uitrusting te bezorgen en hem toe te laten deel te nemen aan een voldoende aantal wielerevenementen, in ploegverband of individueel.
3. De renner mag slechts met uitdrukkelijk akkoord van zijn werkgever als individueel deelnemen aan een wedstrijd. De werkgever wordt verondersteld akkoord te gaan als hij niet antwoordt binnen 10 dagen vanaf de aanvraag. In geen enkel geval mag de renner deelnemen aan een wedstrijd binnen een andere structuur of met een gemengde ploeg indien het Trade Team (naam van het Trade Team) reeds geëngageerd is voor deze wedstrijd.

Bij een nationale selectie moet het Trade Team zijn renner laten deelnemen aan de wedstrijden en het voorbereidend programma van de nationale federatie. Het Trade Team geeft aan de nationale federatie de toestemming om, alleen op sportief vlak de renner instructies te geven die zij nodig acht in het kader van en voor de duur van de selectie, onder voorwaarde dat dit gedaan wordt uit sportief oogpunt en op zijn eigen naam en eigen verantwoording. In geen van bovengenoemde gevallen, wordt het contract geschorst.

ARTIKEL 8 - Transfers

Bij de afloop van het huidig contract is de renner volkomen vrij het Trade Team te verlaten en een contract met een andere werkgever af te sluiten, onderworpen aan de reglementaire voorschriften van de UCI.

ARTIKEL 9 - Einde van het contract

Zonder afbreuk te doen aan de wettelijke voorschriften die aan de basis liggen van het huidige contract, kan dit voortijdig beëindigd worden, in de volgende gevallen en volgens de volgende regels:

1. De renner kan zijn contract beëindigen, zonder vooropzegging en zonder schadevergoeding :
 - a) indien de werkgever failliet wordt verklaard, bankroet gaat of wordt geliquideerd;
 - b) indien de werkgever of een hoofdsponsor zich terugtrekt uit het trade team en de continuïteit van het trade team niet gegarandeerd wordt of als het trade team haar ontbinding, het einde van haar activiteiten of de onmogelijkheid om haar verplichtingen na te komen, aankondigt; als deze aankondiging gemaakt wordt voor een bepaalde datum, moet de renner zich aan zijn contract houden tot die bepaalde datum.
2. Het Trade Team kan het huidige contract beëindigen zonder vooropzegging, noch schadeloosstelling, in geval van zware fout begaan door de renner en in geval van schorsing krachtens de UCI-reglementen voor de overblijvende duur van het huidige contract.
Als zware fout wordt onder andere beschouwd: weigeren deel te nemen aan wielervedstrijden ondanks herhaaldelijke aanmaningen van de werkgever.
In voorkomend geval, zal de renner moeten kunnen bewijzen dat hij niet in staat was deel te nemen aan een wedstrijd.
3. Beide partijen kunnen het huidige contract beëindigen, zonder vooropzegging noch schadeloosstelling, in geval van blijvende ongeschiktheid van de renner om de wielersport op professionele basis te beoefenen.

ARTIKEL 10 - Tegenakte

Alle clausules, die door de beide partijen zijn overeengekomen, maar in tegenspraak zouden zijn met het modelcontract tussen een renner en een Trade Team en/of met de reglementen van de UCI en op basis van welke de rechten van de renner zouden worden beperkt, zijn nietig en ongeldig.

ARTIKEL 11 - Arbitrage

Alle geschillen tussen de partijen betreffende het huidige contract, zullen onderworpen worden aan een arbitrage, met uitsluiting van de rechtbanken, door de Arbitrage commissie.

Opgemaakt in zoveel afschriften _____ op
als vereist voor de van toepassing
zijnde wetgeving op het onderhavige
contract, d.w.z.,plus 1 afschrift
naar de UCI.

De renner _____ De werkgever _____

Goedgekeurd voor gezamenlijke en hoofdelijke aansprakelijkheid voor drie (3) maanden salarisbetaling

Hoofdsponsor van _____ Hoofdsponsor van _____
het Trade Team _____ het Trade Team _____

(Gewijzigd per 1.01.10)

Hoofdstuk VIII: KALENDER

§ 1 Algemeen

3.8.001

Baanwedstrijden worden opgenomen in de kalenders in overeenstemming met hun classificatie en maatstaven volgens de artikelen 3.8.003 en 3.8.005.

Het UCI bestuur wijst een classificatie op de internationale kalender toe aan elke wedstrijd in overeenstemming met de voorwaarden die zij opstelt, in aanmerking genomen de maatstaven in artikel 3.8.003.

3.8.002 Als een wedstrijd opgenomen in een van de klassen 1 tot 3, zoals gespecificeerd in artikel 3.8.003, geen doorgang vindt zonder toestemming van de UCI, wordt zij, onder voorbehoud van de bepalingen in artikel 1.2.014, gedegradeerd naar de eerst lagere klasse in het volgende jaar, tenzij reeds in de kalender van klasse 4.

Wereldkalender

3.8.003	Soort wedstrijd	Maatstaven
	Olympische Spelen	- Volgens de reglementen voor wielervedstrijden van de Olympische Spelen
	Wereldkampioenschappen	- Volgens de reglementen voor Wereldkampioenschappen
	Wereldbeker wedstrijden	- Volgens de artikelen 3.4.004 tot en met 3.4.007
	Continental Kampioenschappen	- Zie artikel 3.8.004
	Regionale Spelen	
	Klasse 1	- Minimaal 6 deelnemende landen - Wedstrijden voor Elite Mannen - Wedstrijden voor Junioren (M/V), Beloften (M/V) of Elite Vrouwen (Minimaal 3 categorieën) - Minimaal 5 onderdelen*
	Klasse 2	- Minimaal 5 deelnemende landen - Wedstrijden voor Elite Mannen - Wedstrijden voor Junioren (M/V), Beloften (M/V) of Elite Vrouwen (Minimaal 2 categorieën) - Minimaal 3 onderdelen*
	Klasse 3	- Minimaal 4 deelnemende landen - Wedstrijden voor Elite Mannen - Wedstrijden voor Junioren (M/V), Beloften (M/V) of Elite Vrouwen (Minimaal 1 categorie) - Minimaal 2 onderdelen*
	Klasse 4	- Minimaal 4 deelnemende landen

* Onderdeel = wedstrijd uit het Elite Wereldkampioenschap programma, in een categorie georganiseerd.

3.8.004 Om opgenomen te kunnen worden in de internationale kalender, moeten Continentale kampioenschappen de deelname van tenminste 6 federaties van dat continent garanderen, met uitzondering van die Continentale federaties welke geen zes nationale federaties hebben.

Nationale kalenders

3.8.005	Soort wedstrijd	Deelname
	Nationale Kampioenschappen	- Bepaald door de nationale federatie
	Andere wedstrijden	- Bepaald door de nationale federatie

Hoofdstuk IX: MASTERS

Deelname aan baanwedstrijden van de UCI masters kalender

3.9.001 Alle renners van 35 jaar of ouder die licentiehouders zijn kunnen deelnemen aan de UCI Wereldkampioenschappen voor Masters, met uitzondering van:

- I. ledere renner die in het lopende jaar deel uitmaakte van enig bij de UCI geregistreerde baanploeg, hetzij in het lopende jaar, hetzij in het lopende seizoen. Het seizoen is de periode waarnaar verwezen wordt in de tweede alinea van artikel 3.3.003.
- II. ledere renner die in het lopende jaar heeft deelgenomen aan ongeacht welke Wereldkampioenschappen, Olympische spelen, Continentale kampioenschappen of Spelen, Regionale spelen, Gemenebest Spelen of Wereldbeker, behalve voor wedstrijden die alleen openstaan voor masters.
- III. ledere renner die in het lopende jaar/seizoen deelnam aan ongeacht welke andere wedstrijd op de internationale UCI kalender, behalve de wedstrijden ingeschreven op de masterskalender.

(gewijzigd per 30.01.09)

Licenties

3.9.002 Alle inschrijvers voor de Wereldkampioenschappen Masters moeten een geldige licentie overleggen in de permanence

van de wedstrijd om toestemming te krijgen voor deelname en een wedstrijd nummer te ontvangen. De licentie moet door een bij de UCI aangesloten federatie zijn uitgegeven en voor een volledig kalenderjaar geldig zijn.

- 3.9.003** In andere wedstrijden dan de Wereldkampioenschappen Masters mogen renners ook deelnemen met een tijdelijke- of daglicentie, uitgegeven door hun nationale federatie.
De licentie moet duidelijk de begin- en einddatum van de geldigheidsperiode aangeven. De nationale federatie moet zich er van verzekeren dat de houder van een tijdelijke licentie, voor de duur van zijn licentie, dezelfde verzekeringsdekking en baten heeft als die welke verbonden zijn aan de jaarlicentie.

Wereldkampioenschappen Masters

- 3.9.004** Renners die ingeschreven hebben voor de Wereldkampioenschappen Masters vertegenwoordigen hun land, maar het is hen toegestaan de kleding naar eigen keuze te dragen.

- 3.9.005** Alle specifieke bijzonderheden die van toepassing zijn op elk Wereldkampioenschap Masters in elk van de categorieën moet van de organisator verkregen zijn of op de UCI internet site.

- 3.9.006** Kampioenschappen worden normaal georganiseerd in leeftijdsgroepen van 5 jaar: 35-39, 40-44, 45-49, enz.
Afhankelijk van het aantal deelnemers in iedere leeftijdsgroep mogen zij verdeeld worden in groepen van minder dan 5 jaar of gehergroepeerd met een toegevoegde leeftijdsgroep, in welk geval één enkele uitslag wordt opgemaakt.
Er is geen aparte wedstrijd voor een leeftijdsgroep als er minder dan zes deelnemers zijn in individuele wedstrijden of minder dan 12 deelnemers in een peletonswedstrijd (b.v. puntenkoers).

(Gewijzigd per 25.01.08; 30.01.09)

Beste prestaties

- 3.9.007** De baancommissie van de UCI stelt een lijst op van beste prestaties die gerealiseerd zijn tijdens de baanwedstrijden voor masters in de disciplines tijdritwedstrijden zoals 200 meter, individuele achtervolging en uurrecord voor alle mannen en vrouwen leeftijdscategorieën.

(Gewijzigd per 25.01.08)

- 3.9.008** De baancommissie van de UCI moet geïnformeerd worden over de beste prestaties die vastgesteld zijn tijdens de Wereldkampioenschappen Masters op de baan middels een aanvraag formulier voor masters. De verklaring moet vergezeld gaan van de volgende bijlagen: Electronische en/of manuele tijdwaarnemings verklaring; De plaats; de datum en soort evenement; de uitslagen van de wedstrijd waarin de prestatie is vastgesteld.
Een verklaring dient te worden opgemaakt door een door de UCI aangewezen commissaris.

(Gewijzigd per 13.06.08)

- 3.9.009** De baancommissie van de UCI moet geïnformeerd worden over de beste prestaties in andere masterswedstrijden, met gebruik van een bevestigings-aanvraagformulier voor masters. De aanvraag moet vergezeld gaan van de volgende documenten: dopingcontrole formulier, bewijs van een elektronische of handmatige tijdwaarneming; de plaats; de datum en aard van de wedstrijd; de uitslag van de wedstrijd waarin de prestatie werd vastgelegd. Het formulier moet worden ondertekend door een UCI commissaris die voor de betreffende wedstrijd was aangewezen.

- 3.9.010** De baancommissie van de UCI moet tevens geïnformeerd worden over de beste prestaties buiten de wedstrijden (bijv. de beste uurprestatie) met gebruik van een bevestigings-aanvraagformulier. De aanvraag moet vergezeld gaan van de volgende documenten: dopingcontrole formulier, bewijs van een elektronische of handmatige tijdwaarneming; de plaats; de datum en aard van de prestatie. Het formulier moet ondertekend worden door een UCI commissaris die bij de prestatie aanwezig was.

- 3.9.011** De beste prestatie worden door de baancommissie van de UCI bekrachtigd.

- 3.9.012** Betreffende de anti doping regels, zie Titel XIV. In alle andere opzichten zijn de reglementen voor wereldrecords (hoofdstuk V) van toepassing.

(Gewijzigd per 13.06.08)

(Appendix 1)

UCI
REQUEST OF WORLD RECORD HOMOLOGATION

Date of performance:
Date of the request sent to UCI:
(The request SHALL REACH the UCI no later than 1 month after the performance – Immediate notification by fax to UCI)
Secretary General of National Federation:

VELODROME

Location of Track (City):
Track Measurement meters Material (wood etc.)
Covered or Open:
UCI homologation Date:

INFORMATION for PROCESSING

Request of World Record Homologation for:
(Men – Women – Junior Men – Junior Women)

Distance:
Start(standing or flying):
Date of attempt: Result:
Complete name of the rider: Nationality:
(Family) (Given)

Result of Doping Control:
Time of the attempt:
During an event / Special Attempt:
Resume of record:
.....
.....

Attestation of the result by Officials

We, the undersigned officials, confirm that the record information as set out within this document was achieved according to the UCI Regulation.

Position	Name (family)	Given Name	Signature
UCI Delegate			
UCI International Commissaires			
Official Timekeepers			
(manual)			
(electronic)			
Anti-doping Inspector			

Hand Timing to be supported by Electronic Timing: Attached certified print out
Confirmation of the Doping Control by Laboratory accredited by UCI (attached certificate)

Place and date
UCI International Commissaire Signature:
NB: This document is established in accordance with the world records regulations.